



User's manual

Manual del usuario

Manuel de l'utilisateur





Customer Service
US: 1-800-645-2986

Servicio de atención al Cliente
US: 1-800-645-2986

Service à la clientèle
Canada: 888-645-2986

Portable Air Conditioner With Wifi



- Model 293065 8,000 BTU, Cool Only, Wifi Enabled, 115V 
- Model 292850 10,000 BTU, Cool Only, Wifi Enabled, 115V 
- Model 292851 12,000 BTU, Cool Only, Wifi Enabled, 115V 
- Model 293066 14,000 BTU, Cool Only, Wifi Enabled, 115V 
- Model 292852 14,000 BTU, Cool with Heat, Wifi Enabled, 115V 

WARNING

Read all instructions before use. To reduce the risk of fire, electric shock, or injury to persons when using this appliance, follow the following precautions:

- Two people are recommended to lift and install the unit.
- Remove all packing materials from the air conditioner before use.
- Make sure the air conditioner is the correct size for the area you wish to cool.
- Install the air conditioner on a sturdy, level floor capable of supporting up to 110 lbs. Installation on a weak or unlevelled floor can result in the risk of property damage and/or personal injury.
- DO NOT operate air conditioner without the filter securely in place. Operation without the filter could damage the unit.
- DO NOT position the air conditioner so that pets or house plants are exposed to the direct air flow.
- DO NOT attempt to repair or replace any part of your air conditioner unless it is specifically recommended in this manual. All other services should be referred to a qualified technician.
- DO NOT use if the power cord is worn or damaged. Power cords should only be replaced by qualified service technicians using genuine replacement parts.
- ALWAYS Plug the air conditioner firmly and completely into its own grounded circuit.

- DO NOT plug other appliances into the same outlet.
- DO NOT disassemble or modify the air conditioner or the power cord.
- DO NOT place the unit or its power cord near a heater, radiator, or other heat source.
- DO NOT use unit near flammable gases/liquids or other combustible substances; such as gasoline, benzene, thinner, etc.
- ALWAYS grasp the plug when plugging in or unplugging the air conditioner. Never unplug by pulling on the cord.
- DO NOT start or stop operation by plugging in or unplugging the power cord.
- DO NOT use the air conditioner if it is emitting smoke or an unusual order, unplug it immediately.
- DO NOT operate with wet hands or in a damp environment.
- DO NOT clean with water. Water can enter the unit and damage the insulation, creating a shock hazard. If water enters the unit, unplug immediately and contact Global Industrial Customer Service.
- Use caution when removing or reinstalling the filter.
- DO NOT block the air inlet or outlet of the air conditioner. Reduced air flow will result in poor performance and could damage the unit.
- ALWAYS turn off and unplug the air conditioner when it will not be used for an extended period of time. This conserves energy and reduces the chance of accidents.
- Secure the wheels with wheel locks to prevent the air conditioner from rolling on smooth floors.
- Close all doors and windows to the room for the most efficient operation.
- To prevent damage to the surface finish, use only a soft cloth to clean the air conditioner. Do not use solvents, or any strong detergent to clean.
- Dispose of the water from the drain pan properly outdoors or down a drain.
- Clean the filter every two weeks, or more often if needed.

CONTENTS

Important Safeguards	1
Grounding Method	2
Electrical Connections	2
Description of Parts	2-3
Installation Instructions	3-4
Display Screen	5-6
Remote Control	8
Water Drainage Method	9
Cleaning	10
Troubleshooting	10

Portable Air Conditioner

⚠ DANGER

ELECTRICAL SHOCK HAZARD

To reduce the risk of fire, electric shock, injury, or possible death, please follow the following precautions:

- DO NOT use an extension cord.
- This unit must be properly grounded.
- DO NOT cut or remove the ground prong on the plug.
- If there is any doubt that the outlet is not properly grounded, a qualified electrician should check the outlet and circuit, and install a properly grounded outlet if necessary.
- The air conditioner must be plugged into a grounded 60 Hz, 115V AC outlet protected by a 15 amp time delay fuse or circuit breaker.
- This air conditioner must be installed in accordance with local and national wiring codes.

IMPORTANT - GROUNDING METHOD

Electrical Safety

For additional safety, the power cord features an integrated circuit breaker. Test and reset buttons are provided on the plug case.

The circuit breaker should be tested periodically by pressing the TEST button. If it does not cause the circuit breaker to trip, or if the RESET button will not stay engaged, unplug the air conditioner immediately and contact your service technician.

ELECTRICAL CONNECTIONS

Before plugging the appliance into the main outlet, check that:

- The main power supply corresponds to the recommended electrical requirements indicated on the rating plate on the back of the appliance.
- The power outlet and electrical circuit are adequate for the appliance.
- The main outlet matches the plug. If this is not the case, have the plug replaced.
- The main outlet is adequately grounded. Failure to follow these important safety instructions absolves the manufacturer of all liability.

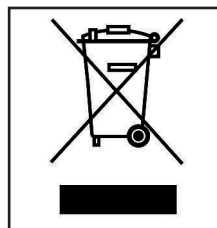

Important information for correct disposal of the product in accordance with EC Directive 2012/19/EU:

At the end of its working life, the product must not be disposed of as urban waste. It must be taken to a local authority waste collection center or to a dealer providing this service. Appropriate disposal of a household appliance prevents possible environmental and health concerns and enables the constituent materials to be recovered to obtain significant savings in energy and resources. As a reminder of the need to dispose of household appliances separately, the product is marked with a crossed-out wheeled dustbin.

Integrated Circuit Breaker

RESET
TEST

Note: Your units power cord and plug may differ from the above illustration.

Preferred Grounding Method

Ensure proper ground exists before use.

Temporary Grounding Method

Use of adapter plug is not permitted in Canada

Due to potential safety hazards, the use of an adapter plug is strongly discouraged.

To prevent damage to the adapter 's ground terminal, hold the adapter in place while plugging in or unplugging the air conditioner.

Attaching the adapter ground terminal to the wall receptacle cover screw does not ground the appliance unless the cover screw is metal and not insulated, and the wall receptacle is grounded through the house wiring.

Frequent connection and disconnection can damage the ground terminal on the adapter. Never use a broken or damaged adapter.

DESCRIPTION OF PARTS

(A) Models 293066 & 292852

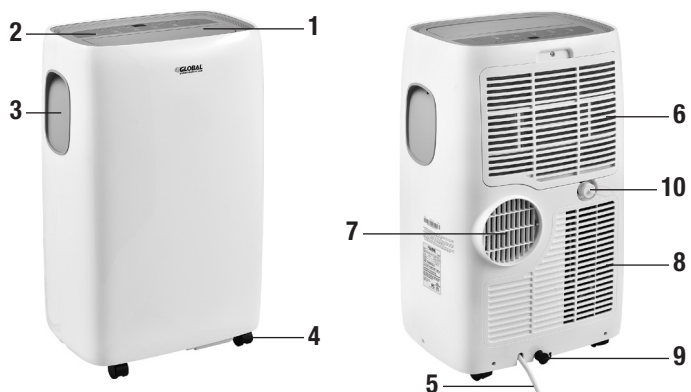

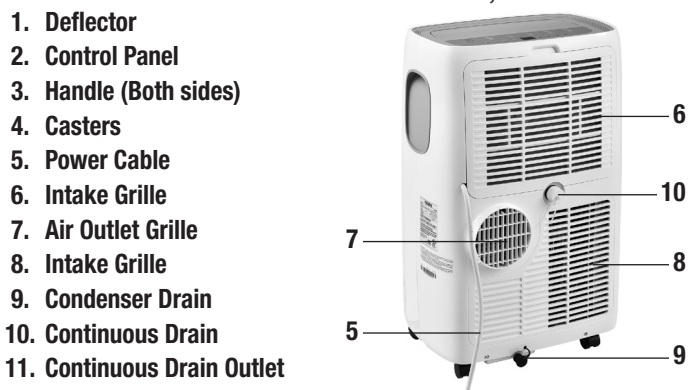

(B) Models 293065, 292850, & 292851



Portable Air Conditioner

ACCESSORIES

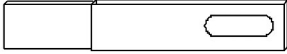
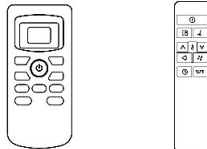
Parts	Part Name	Quantity
	Exhaust Hose Hose Outlet Hose Inlet	1 Set (A) Model 292851 Model 292852
	Exhaust Hose Hose Outlet Hose Inlet	1 Set (B) Model 292850
	Window Slider Kit	1 Set
	Remote Control/Battery	1 Set

Note: all the illustrations in this manual are for explanatory purposes only. Your appliance may be slightly different.

INSTALLATION INSTRUCTIONS

Exhausting Hot Air

In the Cool Mode the appliance must be placed close to a window or opening so that the warm exhaust air can be ducted outside. First, position unit on a flat floor and make sure there's a minimum of 18" (45cm) clearance around the unit, and is within the vicinity of a single circuit outlet power source.

1. Extend either side of the hose (Fig.1) and screw onto the hose (Fig.2).
2. Extend the other side of the hose and screw it to the hose outlet (Fig.3).
3. Install the hose inlet into the unit (Fig.4).
4. Affix the hose outlet into the window slider kit and seal. (Fig.5 & 6).

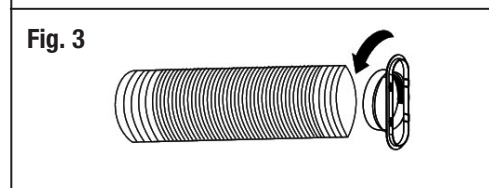
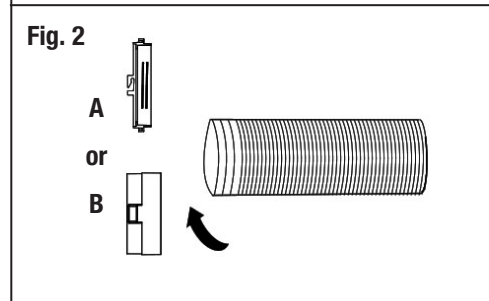
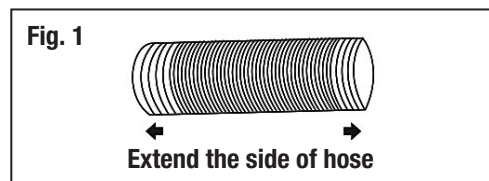
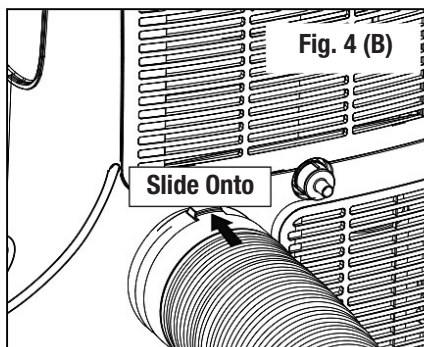
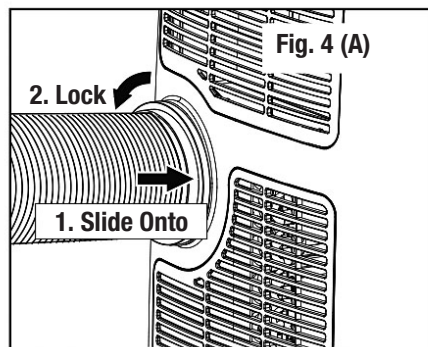

Your window slider kit has been designed to fit most standard vertical and horizontal window applications. However, it may be necessary for you to modify some aspects of the installation procedures for certain types of windows. The window slider kit can be fastened with screws.

NOTE: If the window opening is less than the minimum length of the window slider kit, cut the end without the hole in it short enough to fit in the window opening. Never cut the window kit attachment piece with the vent hose hole in it.

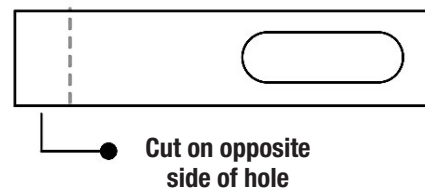

Portable Air Conditioner

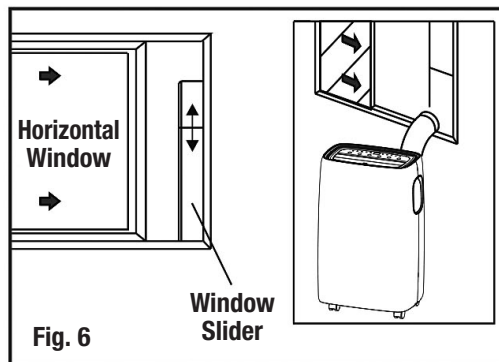
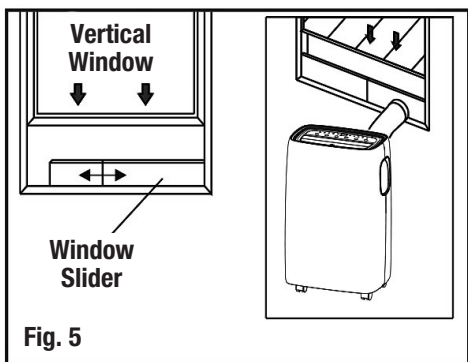

Window Slider Kit Installation

1. Parts:
 - A. Panel
 - B. Panel with one hole
 - C. Screw to lock window kit in place
2. Assembly: Slide Panel B into Panel A and size to window width. Window sizes vary. When sizing the window width be sure that the window kit assembly is free from gaps and/or air pockets when taking measurements.
3. Lock the screw into the holes that correspond with the width that your window requires to ensure that there are no gaps or air pockets in the window kit assembly after installation.
4. Use the provided foam window kit sealer to close any gaps or air pockets.

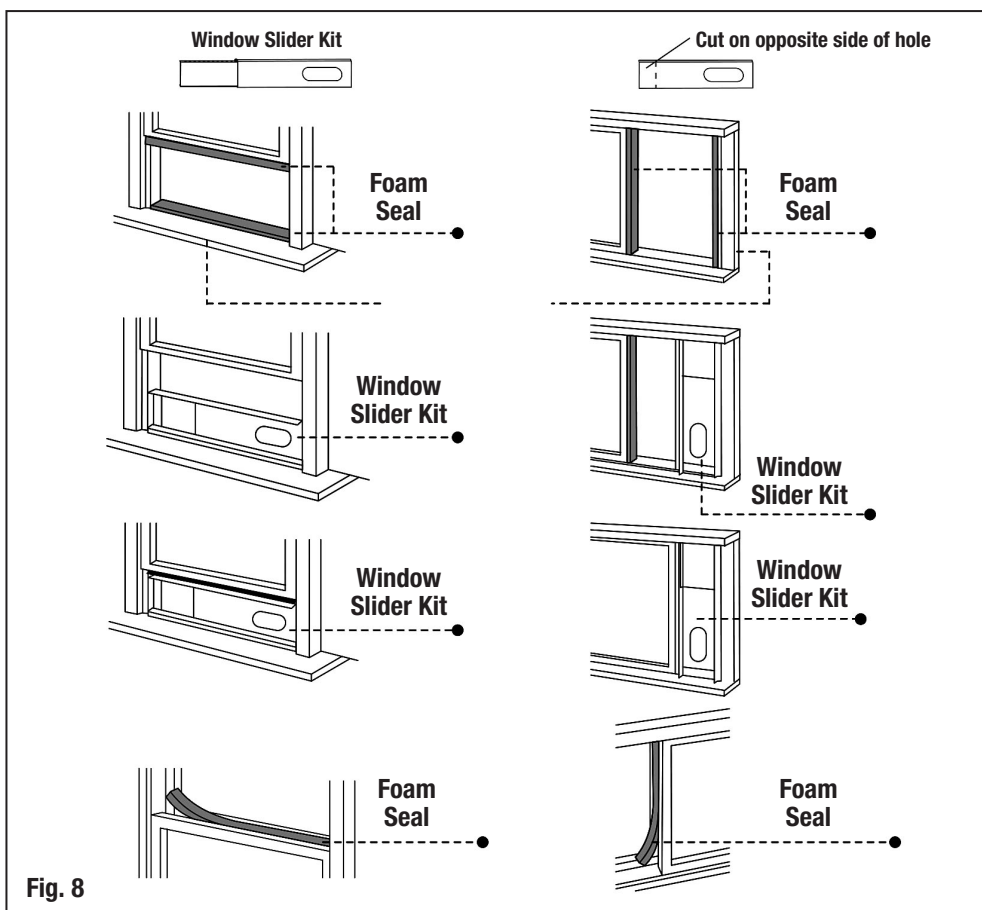
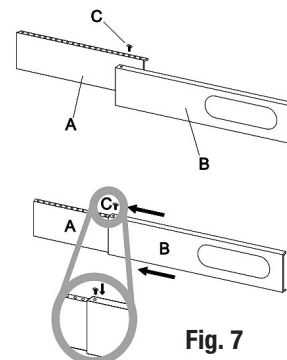

1. Cut the foam seal (adhesive type) to the proper length and attach it to the window sash.
2. Attach the window slider kit to the window sash. Adjust the length of the window slider kit according to the width of window. If necessary, mark the kit and cut one end down to properly fit the window.
3. Cut the foam seal (adhesive type) to the proper length and attach it on the top of the window.
4. Close the window securely against the window slider kit.
5. Secure the window slider kit to the window sash.
6. Cut the foam seal to an appropriate length and seal the open gap between the top window frame and outer window frame.

Portable Air Conditioner

LOCATION

- The unit should be placed on a firm foundation to minimize noise and vibration. For safe and secure positioning, place the unit on a smooth, level floor strong enough to support the unit.
- The unit has casters to aid placement, but it should only be rolled on smooth, flat surfaces. Use caution when rolling on carpeted surfaces. Use caution and protect floors when rolling over wood floors. Do not attempt to roll the unit over objects.
- The unit must be placed within reach of a properly rated grounded socket.
- Never place any obstacles around the air inlet or outlet of the unit.
- Allow at least 17.5" (45cm) of space away from the wall for efficient air conditioning.
- The hose can be extended, but it is the best to keep the length to a minimum of 15.7" (40cm). Also make sure that the hose does not have any sharp bends or sags.

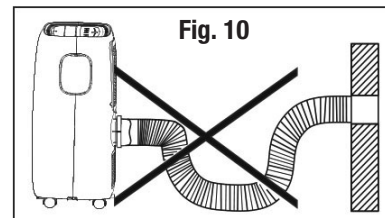
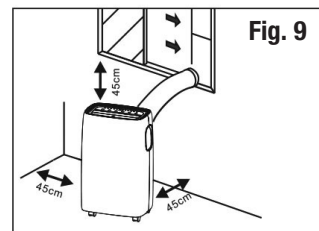

THE DISPLAY SCREEN

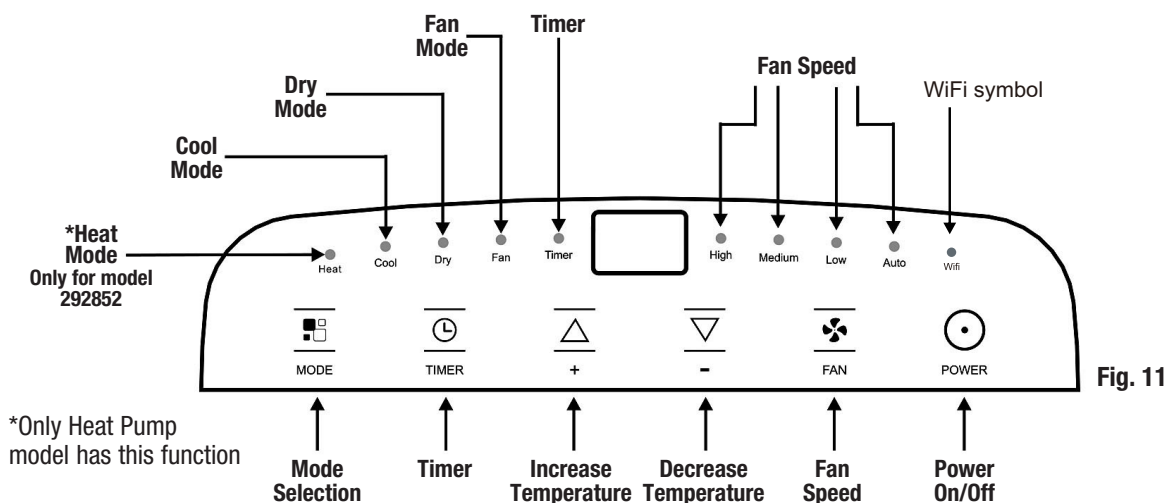

Turning the appliance on

Plug the air conditioner into an electrical outlet.

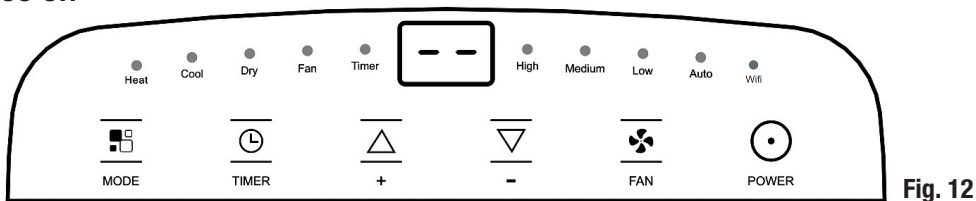

Press the button to turn on the appliance. The last function active when it was turned off will appear.

Never turn the appliance off by unplugging the power cord. Always press the button, then wait a few minutes before unplugging. This allows the appliance to perform a cycle of checks to verify operation.

Cool Mode

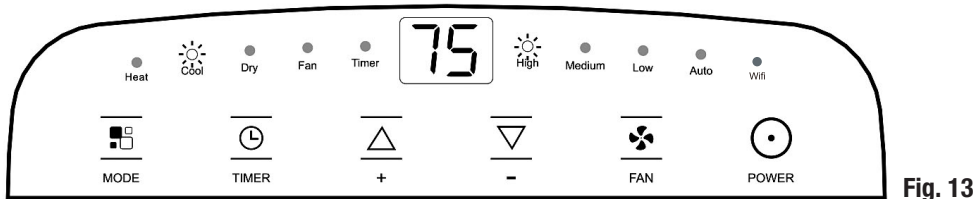

Ideal for hot, muggy weather when you need to cool and dehumidify the room. To set this mode correctly:

- Press the button several times until the Cool symbol appears.
- Select the desired temperature 64°F-90°F (18°C-32°C) by pressing the or button until the corresponding value is displayed.
- Select the required fan speed by pressing the button. four speed settings are available: High/Medium/Low/Auto. The most suitable temperature for the room during the summer varies from 70°F to 76°F (21°C to 24°C). The fan speed difference is more noticeable when the appliance is under Fan mode but may not be noticeable under Cool mode.

Heat Mode Model 292852 Only

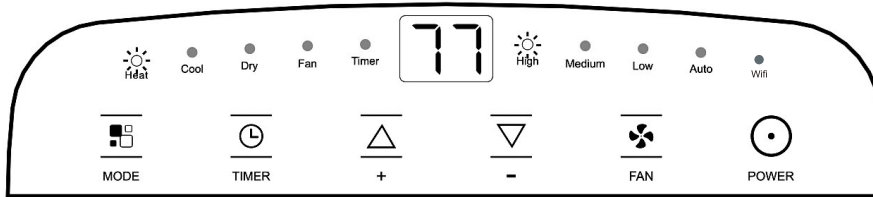

Fig. 14

Only the heat pump model has this function.

To set this mode correctly:

- Press the button until the Heat symbol illuminates.
- Select the target temperature 55°F-81°F (13°C-27°C) by pressing the ▲ or ▼ button until the corresponding value is displayed.
- Select the required fan speed by pressing the button. four speed settings are available: High/Medium/Low/Auto.
- The unit features a self-evaporating system, and under normal operating conditions, should not require having the tank emptied.
- Under prolonged/high humidity conditions, you may be required to empty the tank.
- When the tank is full, the appliance shuts down and (full tank) appears on the display. The tank cap must be removed and emptied. Let all of the water in basin drain out. When all of the water has been drained, the air conditioner will start again.

Note: When operating in very cold rooms, the appliance will defrost automatically, interrupting normal operation. appears on the display. During this operation, it is normal for the air conditioner to make noise as it's defrosting. In this mode, you may have to wait a minutes before the appliance starts releasing hot air. In this mode, the fan may operate for short periods even though the set temperature has been reached.

Fan Mode

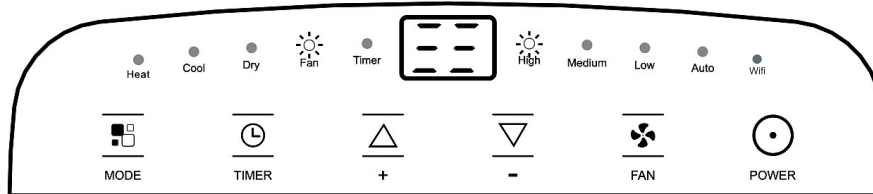

Fig. 15

When using the appliance in this mode, the air hose does not need to be attached.

- Press the button until the Fan symbol illuminates.
- Select the required fan speed by pressing the button. Three speed settings are available: High/Medium/Low. The screen will display for high speed, for medium speed, for low speed.

Dry Mode (dehumidifier only mode)

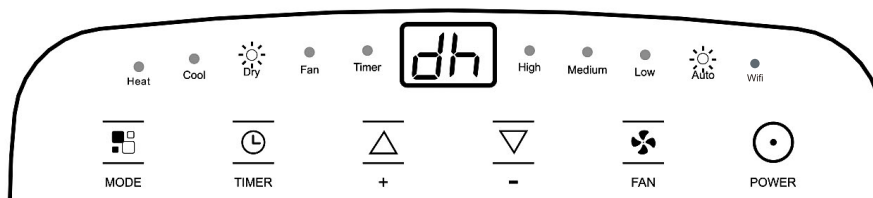

Fig. 16

Ideal to reduce room humidity (spring and autumn, damp rooms, rainy periods, etc). In dry mode, the appliance should be installed in the same way as the cool mode, with the air exhaust hose attached to enable moist/humid air to be vented outside. To set this mode correctly:

- Press the button until the Dry symbol illuminates. The screen will display .
- In this mode, fan speed is selected automatically by the appliance and cannot be set manually.

During the DRY mode, you will need a garden hose (sold separately) or drainage hose to drain the condensate from the unit. (Dry Mode continues on next page).

Portable Air Conditioner

Follow these steps:

- Unscrew the drain cap of continuous drain outlet (Fig.17).
- Connect one end of the garden hose (sold separately) or drainage hose (not supplied) to the drain outlet then lead the other end into a drain that is lower than the unit (Fig.18).
- During Cool mode, it is recommended to disable continuous drainage by replacing the drain cap to the drain outlet, to reach the maximum performance.

Note:

- Condensate may flow out after removing the drain cap if the unit is running in Cool mode. When you want to remove the garden hose, prepare a drip tray (not supplied) to collect the condensate from the drain outlet.
- Please be sure that the height of the drain and section of the drain hose is not higher than that of the drain outlet, or the continuous drainage may not work properly. (Fig. 19 & Fig. 20).

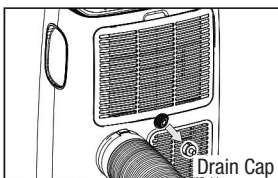

Fig. 17

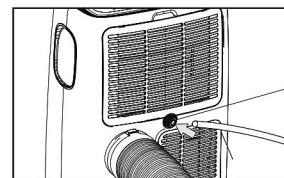

Fig. 18

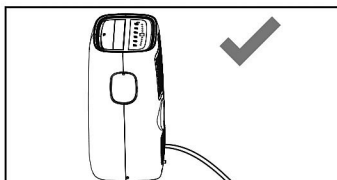

Fig. 19

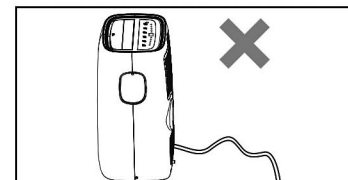

Fig. 20

Auto Mode

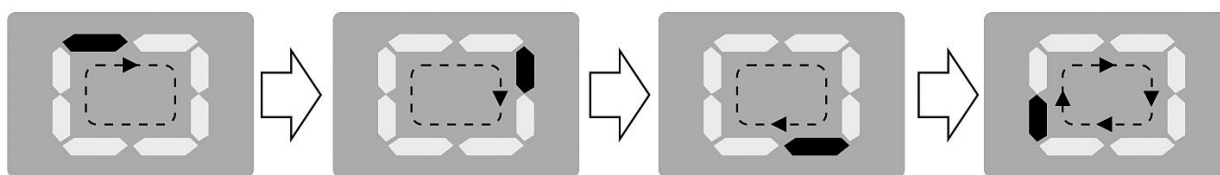

Fig. 21

The appliance chooses automatically whether to operate in cool, fan or heat mode (certain models have heat mode). To set this mode correctly:

- Press the button several times until the unit screen displays the image above. It is in AUTO mode when the illuminated light on the display is circulating.
- Select the required fan speed by pressing the button. Four speed settings are available: High / Medium / Low / Auto.

If the appliance is a cooling-only model, the unit operates in Fan mode when the room temperature is below 73°F (23°C) and in Cool mode when the room temperature is above 73°F (23°C). If the unit is a heat-cool model, the unit operates in Heat mode when the room temperature is 68°F (20°C). Fan mode will operate when the room temperature is from 68°F to 73°F (20°C to 23°C), and Cool mode will operate when the room temperature is above 73°F (23°C).

Setting the Timer

This timer can be used to delay the appliance startup or shutdown. This avoids wasting electricity by optimizing the unit's operation.

Programming start up

Turn on the appliance and choose the mode you want. For example: Cool; 75°F; High fan speed. Turn off the appliance.

- Press the button and the screen will display 1-24 hours.
- Press the button several times until the desired time is displayed. Wait for 5 seconds, the timer will be active and the Timer symbol will be displayed on the screen.
- Press the button again or the button, and the timer will be canceled. (See fig. 13, page 5).

Programming shut down

Turn on the appliance and choose the mode you want. For example: Cool; 75°F; High fan speed. Turn off the appliance.

- When the appliance is running press the button, the screen will display hours.
- Press the button several times until the desired time is displayed. After 5 seconds, the timer will be active and the Timer symbol will be displayed on the screen.
- Press the button again or the button, and the timer will be canceled. (See fig. 13, page 5).

Self-Diagnosis

The appliance has a self diagnosis system to identify unit malfunctions. Error messages are displayed on the appliance display.

If Displayed	Action Required
<p>Low Temperature (Frost Prevention)</p>	The appliance is fitted with a frost protection device to avoid excessive formation of ice. The appliance starts up again automatically when the defrosting process is completed.
<p>Probe Failure (Sensor Damaged)</p>	If this is displayed, contact customer service.
<p>Full Tank (Safety Tank Full)</p>	Empty the internal safety tank, following the instructions in the "End of season operations" paragraph. (page 10)

Portable Air Conditioner

REMOTE CONTROL

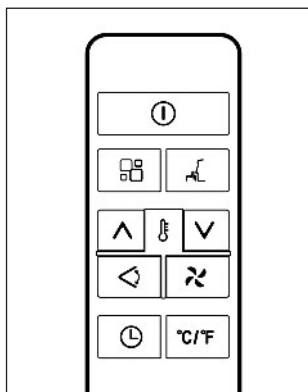

ⓘ	On/Off Button	🌀	Fan Speed Button
^	Increase Button	📺	Mode Button
v	Decrease Button	📺	Swing Button
🕒	Timer Button	📺	Sleep Button
°C/°F	Unit Switch Button		

- Point the remote control at the sensor on the appliance.
- The remote control must be no more than 23 ft. (7 meters) away from the appliance (without obstacles between the remote control and the receiver).
- The remote control must be handled with care. Do not drop it or expose it to direct sunlight or sources of heat. If the remote control does not work, check the batteries and replace with new batteries. Do not mix new and old batteries.

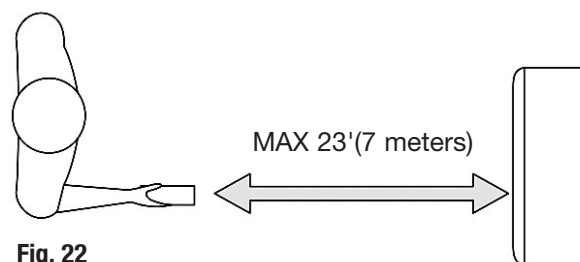

Fig. 22

Inserting or Replacing the Batteries

- Remove the cover on the rear of the remote control.
- Insert two AAA 1.5V batteries in the correct position (see instructions inside the battery compartment).

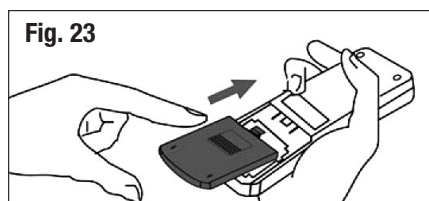

Fig. 23

Note:

- If the remote control unit is replaced or disposed of, the batteries must be removed and discarded in accordance with current legislation as they are harmful to the environment.
- Do not mix old and new batteries. Do not mix alkaline, standard (carbon-zinc) or rechargeable (nickel-cadmium) batteries.
- Batteries may explode or leak if exposed to open flames. Dispose of batteries accordingly.
- If the remote control is not being used for extended periods of time (winter storage), remove the batteries and store in a cool, dry location.

SWING FUNCTION

This function is useful to select the up/down swing of air delivery.

To set this function correctly:

- Select the operating mode (Cool, Dry, Fan).
- Press the  button and the deflector will stop at different positions or it will swing continuously.

SLEEP FUNCTION

This function is useful at night as it gradually reduces operation of the appliance.

To set this function correctly:

- Select the cool or heat mode as described above.
- Press  the button.

When you choose the sleep function, the screen's brightness will be reduced and the fan speed will run on low.



The SLEEP function maintains the room at optimum temperature or humidity with silent operation. Fan speed is always at Low, while room temperature and humidity vary gradually to ensure the room remains comfortable.

When in COOL mode, the selected temperature will increase by 1°F (1°C) per hour in a 2 hour period. This new temperature will be maintained for the next 6 hours. Then the appliance will turn off.

When in HEAT mode, the selected temperature will decrease by 1°F (1°C) per hour in a 3 hour period. This new temperature will be maintained for the next 5 hours. Then the appliance will turn off. **(Model: 292852)**

The SLEEP function can be canceled at any time during operation by pressing the Sleep, Mode or Fan speed button. In FAN or DRY mode, the SLEEP function cannot be set.

Switch From Celsius to Fahrenheit

When the appliance is in standby, press the button and you can change the unit of temperature. For example: Before changing, in Cool mode, the screen will display like the figure on the left. After changing, in Cool mode, the screen will display like the figure on the right.  

For mode functionality details see pages 5-7

Portable Air Conditioner

TIPS FOR CORRECT USE

To get the optimal performance from your appliance, follow these recommendations:

- Close the windows and doors in the room to be air conditioned (Fig. 24). When installing the appliance semi-permanently, you should leave a door slightly open (as little as 1 cm) to guarantee correct ventilation.
- Protect the room from direct exposure to the sun by partially closing curtains and/or blinds to make the appliance more economical (Fig. 25).
- Never rest objects of any kind on the appliance.
- Do not obstruct the air intake and outlet (Fig. 26). Leave the grilles free.
- Make sure there are no heat sources in the room.
- Never use the appliance in very damp rooms (laundry room, for example).
- Never use the appliance outdoors.
- Make sure the appliance is standing on a level surface.

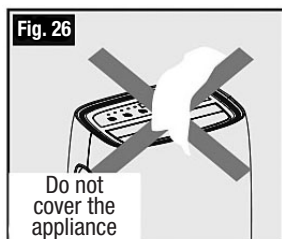
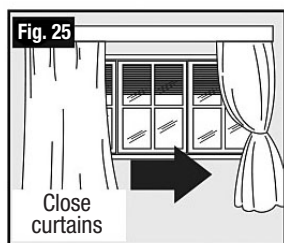
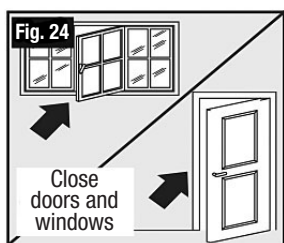

WATER DRAINAGE METHOD

When there is excess water condensation inside the unit, the appliance stops running and shows **F E** (FULL TANK as mentioned in SELF-DIAGNOSIS). This indicates that the water condensation needs to be drained using the following procedures:

Manual Draining (Fig.27)

Water may need to be drained if running in dehumidify mode or if the unit is operating in Cool mode and running under very hot/humid conditions for a prolonged period of time.

1. Unplug the unit from power source.
2. Place a drain pan under the lower drain plug. See diagram.
3. Remove the lower drain cap.
4. Water will drain out and collect in the drain pan (not supplied).
5. After the water is drained, replace the lower drain plug firmly.
6. Turn on the unit.

Continuous Draining (Fig.28)

While using the unit in dehumidifier mode, continuous drainage is recommended.

1. Unplug the unit from the power source.
2. Remove the drain plug. Water may drip/spill after the plug is removed. Have a pan ready to collect any residual water.
3. Unscrew the drain cap of continuous drain outlet.
4. Connect one end of the garden hose (sold separately) or drainage hose (not supplied) to the drain outlet then lead the other end into a drain or bucket that is lower than the unit.
5. Turn on the unit.

Middle Drainage

When running the unit in Dry mode, you can choose the way to drain:

1. Unplug the unit from the power source.
2. Remove the drain cap (Fig.27). While doing this operation some residual water may spill so please have a pan to collect the water.
3. Connect the drain hose (1/2" or 12.7mm, not supplied) (Fig.28).
4. The water can be continuously drained through the hose into a floor drain or bucket.
5. Turn on the unit.

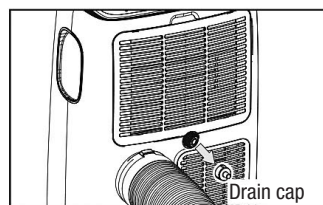

Fig. 27

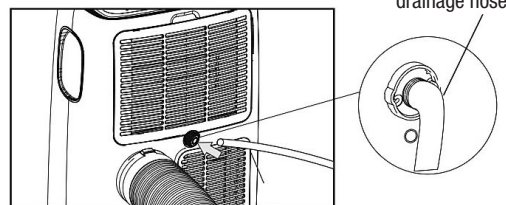

Fig.28

Note:

- Condensate may flow out after removing the drain cap, if the unit is running in Cool and Dry mode. When you want to remove the garden hose, prepare a drip tray (not supplied) to collect the condensate from the drain outlet.
- Please be sure that the height of the drain and section of the drain hose should not be higher than that of the drain outlet, or the continuous drainage may not work properly (See Fig. 19 & Fig. 20 on page 7).
- During Cool mode, it is recommended to disable continuous drainage by replacing the drain cap to the drain outlet, to reach the maximum performance.

Portable Air Conditioner

CLEANING

Before cleaning or maintenance, turn the appliance off by pressing the button on the control panel or remote control, wait for a few minutes, then unplug the unit.

Cleaning the Cabinet

You should clean the appliance with a slightly damp cloth then a dry cloth.

- Never wash the appliance with water. It could be dangerous.
- Never use solvents to clean the appliance.
- Never spray with insecticide liquids or similar solutions.

Cleaning the Air Filters

To keep your appliance working efficiently, you should clean the filter every week of operation. The air filter can be taken out as shown in figure 29. Use a vacuum cleaner to remove dust accumulations from the filter. If it is very dirty, immerse the filter in warm water and rinse several times. The water temperature should never be higher than 104°F (40°C). After washing, leave the filter to dry then attach the intake grille to the appliance. Do not put a wet air filter back into the air conditioner as damage may occur.

START AND END OF SEASON OPERATIONS

Start of Season Checks

Make sure the power cable and plug are undamaged. Follow the installation instructions precisely.

End of Season Operations

To completely empty the unit of water, remove the cap on the condenser drain (Fig. 30). Empty all water left in the basin. Once the water has been drained, put the cap back in place. Clean the filter and dry thoroughly before storing the unit.



Fig. 29



Fig. 30

TROUBLESHOOTING

Room Conditions

Temperature of room 64°F-95°F (18°C-35°) Cooling
 Temperature of room 50°F-77°F (10°C-25°) Heating

Problem	Cause	Solution
The appliance does not power on.	There is no current It is not plugged in. Circuit breaker has tripped.	Check the power supply. Plug the unit into a power outlet. Wait 30 minutes. If the problem persists, contact TCL customer service.
The appliance works for a short time only.	There are bends in the air exhaust hose. Something is preventing the air from being discharged.	Position the air exhaust hose correctly, keeping it as short as possible and free of curves to avoid bottlenecks. Check and remove any obstacles obstructing air discharge.
The appliance works, but does not cool the room.	Windows, doors and/or curtains are open. There are heat sources in the room (oven, hairdryer, etc). The air exhaust hose is detached from the appliance. The technical specification of the appliance is not adequate for the room in which it is located.	Close doors, windows and curtains, bearing in mind the "tips for correct use" given above. Eliminate the heat sources. Fit the air exhaust hose in the housing at the back of the appliance.
During operation, there is an unpleasant smell in the room.	Air filter clogged.	Clean the filter as described above.
The appliance does not operate for approximately three minutes after restarting it	The internal compressor safety device prevents the appliance from being restarted for three minutes since last being powered off.	This delay is part of normal operation and the unit will operate after three minutes have passed.
The following message appears on the display: L E / P F / F E	The appliance has a self diagnosing system to identify unit malfunctions.	See the SELF-DIAGNOSIS section (page 7).



User's manual

Manual del usuario

Manuel de l'utilisateur





Customer Service
US: 1-800-645-2986

Servicio de atención al Cliente
US: 1-800-645-2986

Service à la clientèle
Canada: 888-645-2986

Aire acondicionado portátil con Wifi



- Modelo 293065 8,000 BTU, Solo Frío, con Wifi, 115V 
- Modelo 292850 10,000 BTU, Solo Frío, con Wifi, 115V 
- Modelo 292851 12,000 BTU, Solo Frío, con Wifi, 115V 
- Modelo 293066 14,000 BTU, Solo Frío, con Wifi, 115V 
- Modelo 292852 14,000 BTU, Frío con calor, con Wifi, 115V 

ADVERTENCIA

Lea todas las instrucciones antes de usar. Para reducir el riesgo de incendio, descarga eléctrica o lesiones a personas que utilizan este aparato, siga las siguientes precauciones:

- Se recomiendan dos personas para levantar e instalar la unidad.
- Retire todos los materiales de empaque del aire acondicionado antes de usar.
- Asegúrese de que el aire acondicionado sea del tamaño correcto para el área que desea enfriar.
- Instale el aire acondicionado en un piso resistente y nivelado capaz de soportar hasta 110 lb. La instalación en un piso débil o sin nivel puede resultar en el riesgo de daños a la propiedad y/o lesiones personales.
- NO opere el aire acondicionado sin el filtro firmemente en su lugar. La operación sin el filtro podría dañar la unidad.
- NO coloque el aire acondicionado de manera que las mascotas o las plantas de la casa estén expuestas al flujo de aire directo.
- NO intente reparar o reemplazar ninguna parte de su aire acondicionado a menos que esté específicamente recomendado en este manual. Todos los demás servicios deben ser referidos a un técnico calificado.
- NO lo use si el cable de alimentación está desgastado o dañado. Los cables de alimentación solo deben ser reemplazados por técnicos de servicio calificados que usen piezas de repuesto originales.

- SIEMPRE enchufe el aire acondicionado con firmeza y completamente en su propio circuito a tierra.
- NO enchufe otros aparatos en la misma toma de corriente.
- NO desarme ni modifique el aire acondicionado o el cable de alimentación.
- NO coloque la unidad o su cable de alimentación cerca de un calentador, radiador u otra fuente de calor.
- NO use la unidad cerca de gases/líquidos inflamables u otras sustancias combustibles; como la gasolina, el benceno, solvente, etc.
- SIEMPRE sujete el enchufe al enchufar o desenchufar el aire acondicionado. Nunca lo desenchufe tirando del cable.
- NO inicie ni detenga la operación enchufando o desenchufando el cable de alimentación.
- NO use el aire acondicionado si está emitiendo humo o un olor inusual, desenchúfelo inmediatamente.
- NO opere el aire acondicionado con las manos mojadas o en un ambiente húmedo.
- NO lo limpie con agua. El agua puede entrar en la unidad y dañar el aislamiento, creando un peligro de descarga eléctrica. Si ingresa agua a la unidad, desenchúfela inmediatamente y comuníquese con el Servicio al cliente de Global Industrial.
- Tenga cuidado al retirar o reinstalar el filtro.
- NO bloquee la entrada o salida de aire del aire acondicionado. La reducción del flujo de aire dará como resultado un rendimiento deficiente y podría dañar la unidad.
- SIEMPRE apague y desenchufe el aire acondicionado cuando no se utilizará durante un período prolongado de tiempo. Esto conserva la energía y reduce las posibilidades de accidentes.
- Asegure las ruedas con las trabas de las ruedas para evitar que el aire acondicionado ruede sobre pisos lisos.
- Cierre todas las puertas y ventanas de la habitación para un funcionamiento más eficiente.
- Para evitar dañar el acabado de la superficie, use solo un paño suave para limpiar el aire acondicionado. No utilice disolventes ni detergentes fuertes para limpiar.
- Deseche el agua de la bandeja de drenaje adecuadamente al aire libre o por un desagüe.
- Limpie el filtro cada dos semanas, o más a menudo si es necesario.

Contenido

Salvuardas importantes	1
Método de puesta a tierra	2
Conexiones eléctricas	2
Descripción de las piezas	2-3
Instrucciones de instalación	3-4
Pantalla de visualización	5-6
Control remoto	8
Método de drenaje de agua	9
Limpieza	10
Solución de problemas	10

Aire acondicionado portátil

⚠ PELIGRO

PELIGRO DE DESCARGA ELÉCTRICA

Para reducir el riesgo de incendio, descarga eléctrica, lesiones o posible muerte, siga las siguientes precauciones.

- No utilice un cable de extensión.
- Esta unidad debe estar correctamente conectada a tierra.
- NO corte ni quite la clavija de conexión a tierra del enchufe.
- Si existe alguna duda de que el tomacorriente no está conectado a tierra correctamente, un electricista calificado debe revisar el tomacorriente y el circuito, e instalar un tomacorriente conectado a tierra si es necesario.
- El aire acondicionado se debe enchufar a una toma de 60 Hz, 115V CA con conexión a tierra protegida por un fusible o interruptor de circuito de retardo de 15 amperios.
- Este aire acondicionado debe instalarse de acuerdo con los códigos de cableado locales y nacionales.

IMPORTANTE - MÉTODO DE PUESTA A TIERRA Seguridad eléctrica

Para mayor seguridad, el cable de alimentación cuenta con un interruptor de circuito integrado. Los botones de prueba y reinicio se proporcionan en la caja del enchufe.

El interruptor automático debe probarse periódicamente presionando el botón TEST (PRUEBA). Si no hace que el disyuntor se dispare, o si el botón RESET (REINICIAR) no se mantiene activado, desenchufe el aire acondicionado de inmediato y comuníquese con su técnico de servicio.

Disyuntor de circuito integrado

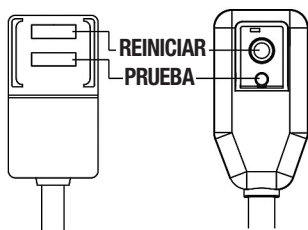

Nota: El cable de alimentación de la unidad y el enchufe pueden diferir de la ilustración anterior.

Método de puesta a tierra preferido



Asegúrese de que exista una conexión a tierra adecuada antes del uso.

Método de puesta a tierra temporal



El uso del adaptador de enchufe no está permitido en Canadá.

Debido a los posibles peligros de seguridad, se desaconseja el uso de un adaptador.

Para evitar daños al terminal de tierra del adaptador, sostenga el adaptador en su lugar mientras enchufa o desenchufa el aire acondicionado.

La conexión del terminal de tierra del adaptador al tornillo de la cubierta del receptáculo de pared no conecta a tierra el aparato a menos que el tornillo de la cubierta sea metálico y no esté aislado, y el receptáculo de la pared esté conectado a tierra a través del cableado de la casa.

La conexión y desconexión frecuentes pueden dañar el terminal de tierra del adaptador. Nunca use un adaptador roto o dañado.

CONEXIONES ELÉCTRICAS

Antes de enchufar el aparato a la toma de corriente, compruebe que:

- La fuente de alimentación principal corresponde a los requisitos eléctricos recomendados indicados en la placa de características en la parte posterior del aparato.
- La toma de corriente y el circuito eléctrico son adecuados para el aparato.
- La toma principal coincide con el enchufe. Si este no es el caso, reemplace el enchufe.
- El tomacorriente principal está adecuadamente conectado a tierra. El incumplimiento de estas importantes instrucciones de seguridad exime al fabricante de toda responsabilidad.

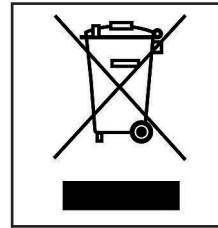

Información importante para la correcta eliminación del producto de acuerdo con la Directiva CE 2012/19/UE:

Al final de su vida útil, el producto no debe desecharse como residuo urbano. Se debe llevar a un centro de recolección de residuos de la autoridad local o a un distribuidor que proporcione este servicio. La eliminación adecuada de un electrodoméstico evita posibles problemas ambientales y de salud y permite recuperar los materiales constituyentes para obtener ahorros significativos en energía y recursos. Como recordatorio de la necesidad de desechar los electrodomésticos por separado, el producto está marcado con un cubo de basura con ruedas tachado.

DESCRIPCIÓN DE LAS PIEZAS



(A) Modelos 293066 & 292852

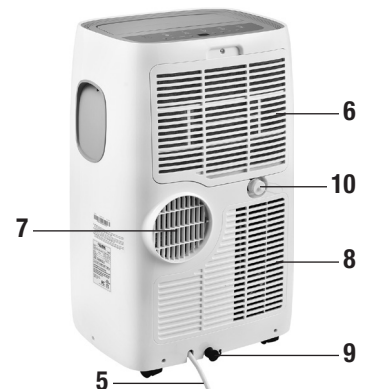

(B) Modelo 293065, 292850, & 292851

1. Deflector
2. Panel de control
3. Mango (ambos lados)
4. Ruedas
5. Cable de energía
6. Rejilla de entrada de aire
7. Rejilla de salida de aire
8. Rejilla de entrada de aire
9. Drenaje del condensador
10. Drenaje continuo
11. Salida de drenaje continuo

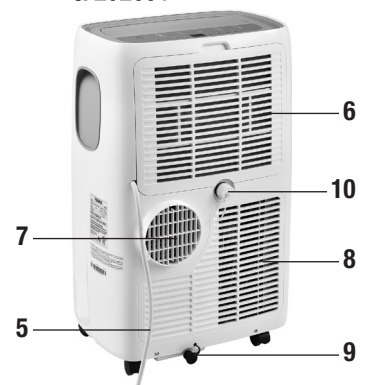

Aire acondicionado portátil

ACCESORIOS

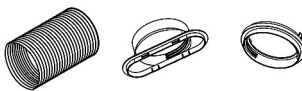
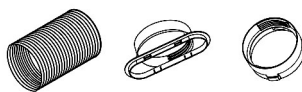
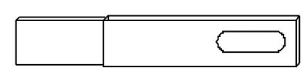
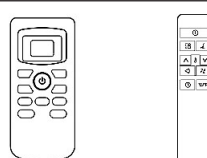
Partes	Nombre de parte	Cantidad
	Manguera de escape Salida de manguera Entrada de manguera	1 juego (A) Modelo 293066 & 292852
	Manguera de escape Salida de manguera Entrada de manguera	1 juego (B) Modelo 293065, 292850, & 292851
	Kit deslizante para ventana	1 juego
	Control Remoto/Batería	1 juego

Nota: todas las ilustraciones de este manual son solo para fines explicativos. Su aparato puede ser ligeramente diferente.

INSTRUCCIONES DE INSTALACIÓN

Escape del aire caliente

En el modo Frío, el aparato debe colocarse cerca de una ventana o abertura para que el aire de escape caliente pueda conducirse al exterior. Primero, coloque la unidad en un piso plano y asegúrese de que haya un espacio mínimo de 18" (45 cm) alrededor de la unidad, y que se encuentre cerca de una fuente de alimentación de un solo circuito.

1. Extienda ambos lados de la manguera (Fig. 1) y atornille la manguera (Fig. 2).
2. Extienda el otro lado de la manguera y atorníllela a la salida de la manguera (Fig. 3).
3. Instale la entrada de la manguera en la unidad (Fig. 4).
4. Fije la salida de la manguera en el kit deslizante de la ventana y el sello. (Fig. 5 y 6).

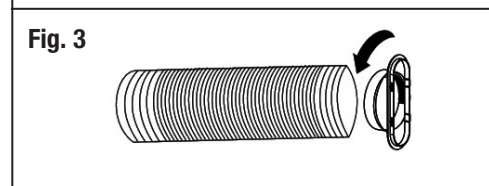
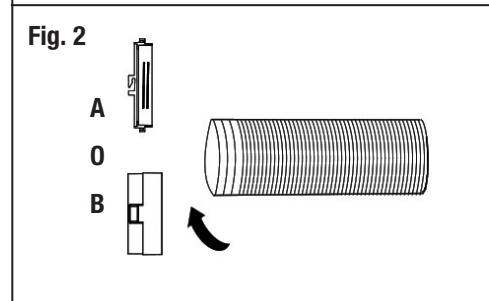
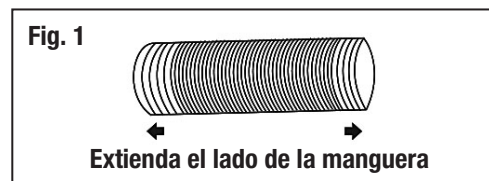
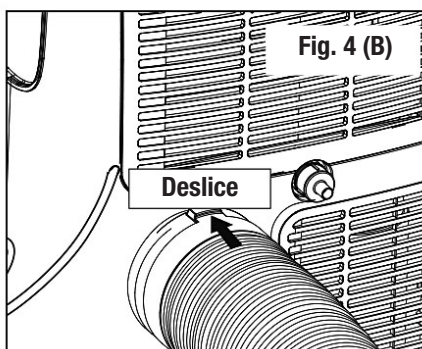
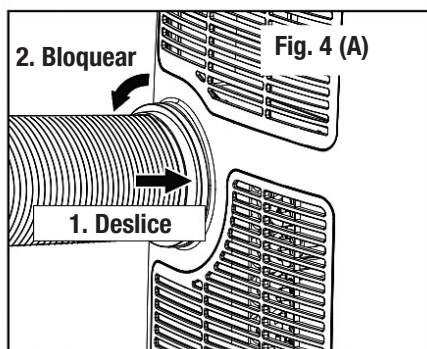

Su kit deslizante para ventana ha sido diseñado para adaptarse a la mayoría de las aplicaciones de ventana vertical y horizontal estándar. Sin embargo, puede ser necesario que modifique algunos aspectos de los procedimientos de instalación para ciertos tipos de ventanas. El kit deslizante de la ventana se puede fijar con tornillos.

NOTA: Si la abertura de la ventana es menor que la longitud mínima del kit deslizante de la ventana, corte el extremo sin el orificio lo suficientemente corto como para que quepa en la abertura de la ventana. Nunca corte la pieza de fijación del kit de ventana con el orificio de la manguera de ventilación.

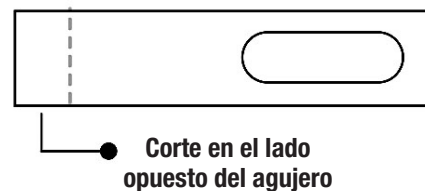

Aire acondicionado portátil

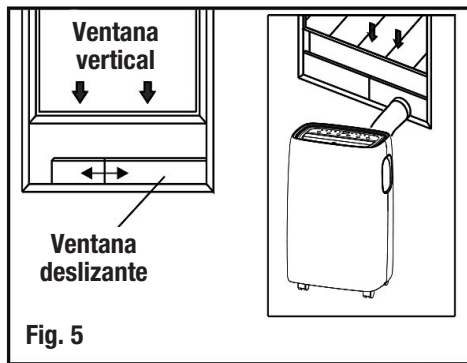

Fig. 5

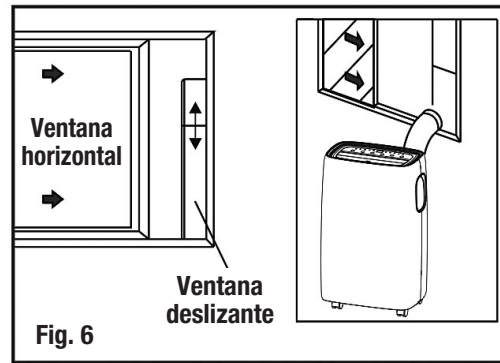

Fig. 6

Instalación de kit deslizante para ventana

1. Partes:

- A. Panel
- B. Panel con un agujero
- C. Tornillo para bloquear el kit de ventana en su lugar

2. Ensamblado: Deslice el Panel B en el Panel A y ajuste el ancho a la ventana. Los tamaños de las ventanas varían. Al dimensionar el ancho de la ventana, asegúrese de que el ensamble del kit de la ventana esté libre de espacios y/o bolsas de aire al tomar medidas.

3. Fije el tornillo en los orificios que correspondan con el ancho que requiere su ventana para asegurarse de que no haya huecos ni bolsas de aire en el ensamblaje del kit de la ventana después de la instalación.

4. Use el sellador de espuma para ventanas provisto para cerrar los huecos o las bolsas de aire.

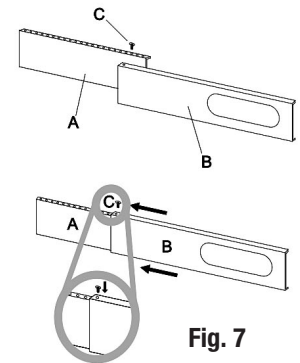

Fig. 7

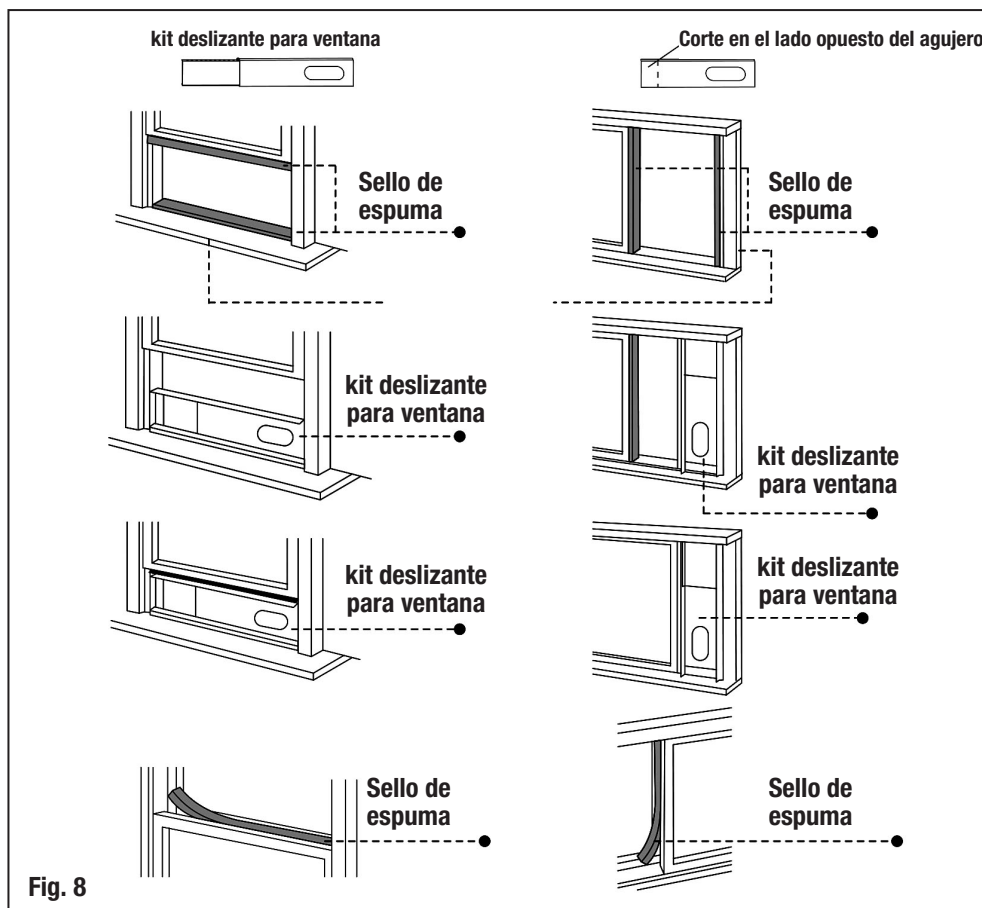

Fig. 8

1. Corte la junta de espuma (tipo adhesivo) a la longitud adecuada y fíjela a la hoja de la ventana.
2. Fije el kit deslizante de la ventana al bastidor de la ventana. Ajuste la longitud del kit deslizante de la ventana de acuerdo con el ancho de la ventana. Si es necesario, marque el kit y corte un extremo para que se ajuste correctamente a la ventana.
3. Corte la junta de espuma (tipo adhesivo) a la longitud adecuada y fíjela a la parte superior de la ventana.

4. Cierre la ventana de forma segura contra el kit deslizante de la ventana.
5. Asegure el kit deslizante de la ventana al bastidor de la ventana.
6. Corte el sello de espuma a una longitud adecuada y selle el espacio abierto entre el marco de la ventana superior y el marco de la ventana exterior.

Aire acondicionado portátil

UBICACIÓN

- La unidad debe colocarse sobre una base firme para minimizar el ruido y la vibración. Para un posicionamiento seguro, coloque la unidad en un piso liso y nivelado lo suficientemente fuerte como para sostenerla.
- La unidad tiene ruedas para facilitar la colocación, pero solo debe rodarse sobre superficies lisas y planas. Tenga cuidado al rodarla sobre superficies alfombradas. Tenga cuidado y proteja los pisos al rodarla sobre pisos de madera. No intente rodar la unidad sobre objetos.
- La unidad debe colocarse al alcance de una toma de tierra debidamente clasificada.
- Nunca coloque ningún obstáculo alrededor de la entrada o salida de aire de la unidad.
- Deje al menos 17.5" (45 cm) de espacio lejos de la pared para un aire acondicionado eficiente.
- La manguera se puede extender, pero es mejor mantener la longitud a un mínimo de 15.7" (40 cm). Asegúrese también de que la manguera no tenga curvas o hundimientos pronunciados.

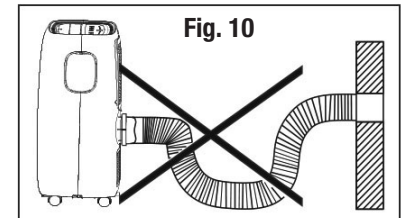
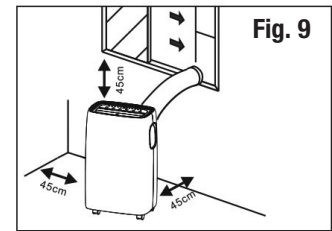

LA PANTALLA DE VISUALIZACIÓN

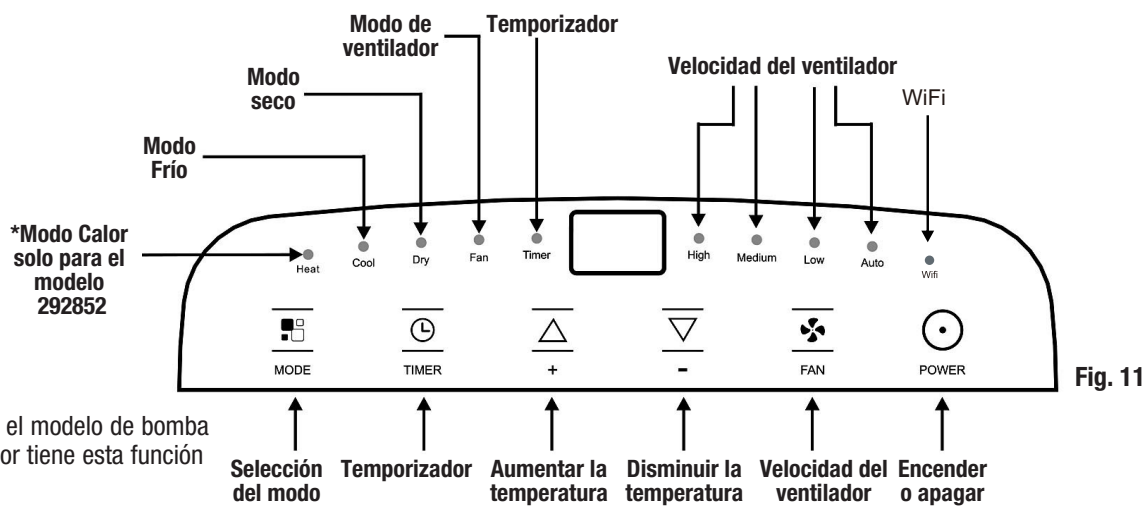

Encendido del aparato

Enchufe el aire acondicionado a un tomacorriente

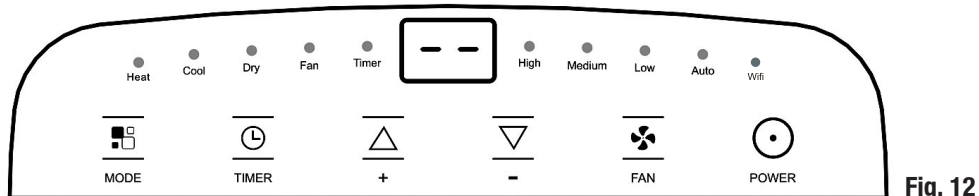

Presione el botón para encender el aparato. Aparecerá la última función activa cuando se apagó.

Nunca apague el aparato desenchufando el cable de alimentación. Siempre presione el botón , luego espere unos minutos antes de desenchufar. Esto permite que el dispositivo realice un ciclo de verificaciones para verificar la operación.

Modo Frío

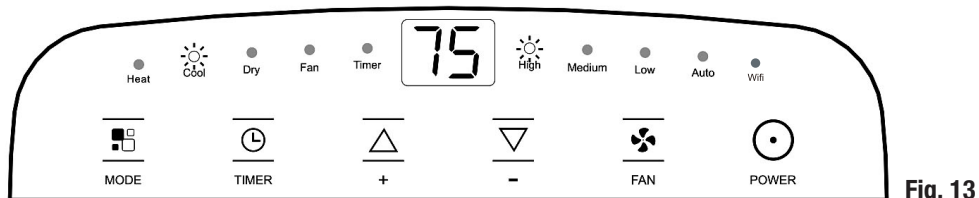

Ideal para el clima caluroso y húmedo cuando se necesita enfriar y deshumidificar la habitación. Para configurar este modo correctamente:

- Presione el botón varias veces hasta que aparezca el símbolo de Cool (Frío).
- Seleccione la temperatura deseada de 64°F a 90°F (18°C a 32°C) presionando el botón o hasta que aparezca el valor de la temperatura correspondiente
- Seleccione la velocidad requerida del ventilador presionando el botón . Hay cuatro configuraciones de velocidad disponibles: Alta/Media/Baja/Auto.

La temperatura más adecuada para la habitación durante el verano varía de 70°F a 76°F (21°C a 24°C). La diferencia de velocidad del ventilador es más notoria cuando el aparato está en el modo Ventilador, pero puede que no se note en el modo Frío.

Solo para el modo de Calor del modelo 292852

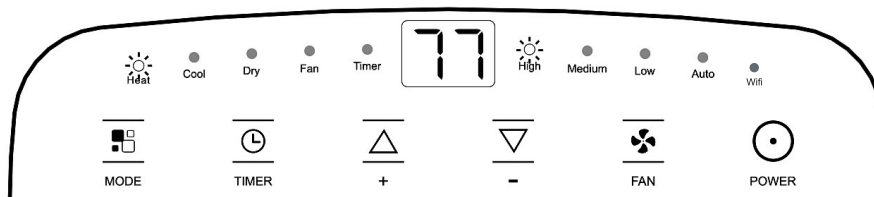

Fig. 14

*Solo el modelo de bomba de calor tiene esta función.

Para configurar este modo correctamente

- Presione el botón hasta que se ilumine el símbolo de Calor.
- Seleccione la temperatura deseada de 55°F a 81°F (13°C a 27°C) presionando el botón ▲ o ▼ hasta que se muestre el valor correspondiente.
- Seleccione la velocidad requerida del ventilador presionando el botón . Hay cuatro configuraciones de velocidad disponibles: Alta/Media/Baja/Auto.
- La unidad cuenta con un sistema de evaporación automática y, en condiciones normales de funcionamiento, no debe requerir que se vacíe el tanque.
- En condiciones de humedad prolongada/alta, es posible que deba vaciar el tanque.
- Cuando el tanque está lleno, el aparato se apaga y aparece **F E** (tanque lleno) en la pantalla. La tapa del tanque debe ser removida y vaciada. Deje drenar toda el agua del reservorio. Cuando se haya drenado toda el agua, el aire acondicionado volverá a arrancar.

Nota: Cuando se opera en cuartos muy fríos, el aparato se descongela automáticamente, interrumpiendo el funcionamiento normal. **L E** aparece en la pantalla. Durante esta operación, es normal que el aire acondicionado haga ruido cuando se está descongelando. En este modo, es posible que deba esperar unos minutos antes de que el aparato comience a liberar aire caliente. En este modo, el ventilador puede funcionar durante períodos cortos incluso si se ha alcanzado la temperatura establecida.

Modo de ventilador

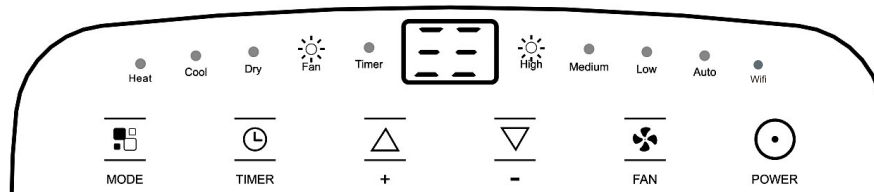

Fig. 15

Cuando se utiliza el aparato en este modo, no es necesario conectar la manguera de aire.

- Presione el botón hasta que se ilumine el símbolo de Fan (Ventilador).
- Seleccione la velocidad requerida del ventilador presionando el botón . Hay tres configuraciones de velocidad disponibles: Alta/Media/Baja/Auto. la pantalla mostrará **---** para alta velocidad, **w---** para velocidad media, **--** para baja velocidad.

Modo seco (modo solo del deshumidificador)

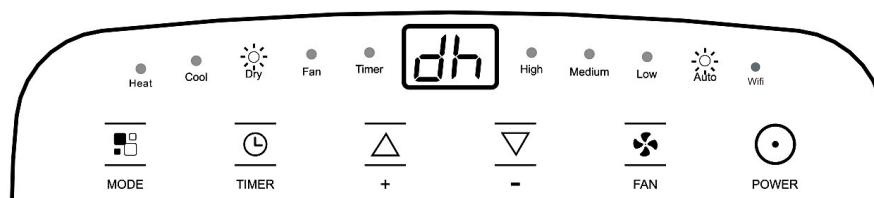

Fig. 16

Ideal para reducir la humedad de la habitación (primavera y otoño, habitaciones húmedas, períodos de lluvia, etc.). En modo seco, el aparato debe instalarse de la misma manera que en el modo frío, con la manguera de escape de aire conectada para permitir que la humedad/aire húmedo se ventile hacia afuera. Para configurar este modo correctamente:

- Presione el botón hasta que se ilumine el símbolo de Seco. La pantalla mostrará **dh**.
- En este modo, la velocidad del ventilador es seleccionada automáticamente por el dispositivo y no se puede configurar manualmente.

Durante el modo SECO, necesitará una manguera de jardín (se vende por separado) o una manguera de drenaje para drenar el condensado de la unidad.

(El modo seco continúa en la página siguiente).

Aire acondicionado portátil

Sigue estos pasos:

- Desenrosque la tapa de drenaje de la salida de drenaje continuo (Fig. 17).
- Conecte un extremo de la manguera de jardín (se vende por separado) o la manguera de drenaje (no suministrada) a la salida de drenaje, luego conduzca el otro extremo a un drenaje que sea más bajo que la unidad (Fig. 18).
- Durante el modo Frío, se recomienda deshabilitar el drenaje continuo al reemplazar la tapa de drenaje a la salida de drenaje, para alcanzar el máximo rendimiento.

Nota:

- El condensado puede fluir hacia afuera después de quitar la tapa de drenaje si la unidad está funcionando en modo Frío. Cuando quiera quitar la manguera de jardín, prepare una bandeja de goteo (no suministrada) para recoger el condensado de la salida del desagüe.
- Asegúrese de que la altura del desagüe y la sección de la manguera de desagüe no sea superior a la de la salida de desagüe, o el drenaje continuo podría no funcionar correctamente. (Fig. 19 y Fig. 20).



Fig. 17

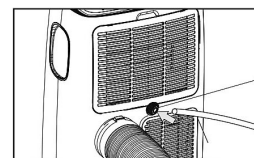

Fig. 18

Manguera de jardín o drenaje

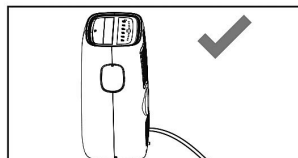

Fig. 19

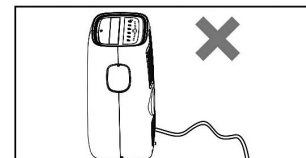

Fig. 20

Modo automático

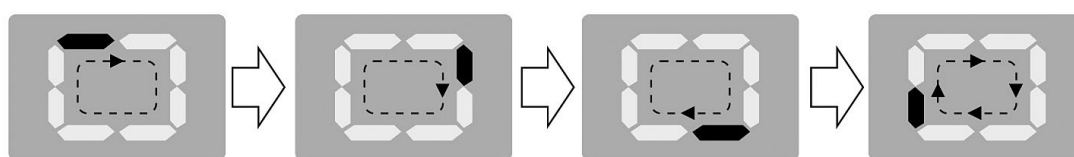

Fig. 21

El aparato elige automáticamente si funciona en modo frío, ventilador o calor.

(Ciertos modelos tienen modo calor). Para configurar este modo correctamente:

- Presione el botón varias veces hasta que la pantalla de la unidad muestre la imagen de arriba. Está en modo AUTO cuando la luz iluminada en la pantalla está circulando.
- Seleccione la velocidad requerida del ventilador presionando el botón . Hay cuatro configuraciones de velocidad disponibles: Alta/Media/Baja/Auto.

Si el aparato es un modelo de solo enfriamiento, la unidad funciona en modo Ventilador cuando la temperatura ambiente es inferior a 23 °C (73 °F) y en modo frío cuando la temperatura ambiente es superior a 23 °C (73 °F). Si la unidad es un modelo de enfriamiento por calor, la unidad funciona en modo de calefacción cuando la temperatura ambiente es de 20 °C (68 °F). El modo de ventilador funcionará cuando la temperatura ambiente sea de 68 °F a 73 °F (20 °C a 23 °C), y el modo de refrigeración funcionará cuando la temperatura ambiente esté por encima de 73 °F (23 °C).

Ajuste del temporizador

Este temporizador se puede utilizar para retrasar el inicio o el apagado del dispositivo. Esto evita el desperdicio de electricidad optimizando la operación de la unidad.

Programación del arranque

Enciende el aparato y elige el modo que quiera. A modo de ejemplo: Frío; 75 °F; Alta velocidad del ventilador. Apague el aparato.

- Presione el botón y la pantalla mostrará 1-24 horas.
- Presione el botón varias veces hasta que aparezca el tiempo deseado. Espere 5 segundos, el temporizador estará activo y el símbolo del temporizador se mostrará en la pantalla.
- Presione el botón nuevamente o el botón , y el temporizador se cancelará. (Vea la fig. 13, página 5).

Programación de apagado

Enciende el aparato y elige el modo que quiera. A modo de ejemplo: Frío; 75 °F; Alta velocidad del ventilador. Apague el aparato.

- Cuando el aparato esté funcionando, presione el botón , la pantalla mostrará las horas.
- Presione el botón varias veces hasta que aparezca el tiempo deseado. Después de 5 segundos, el temporizador estará activo y el símbolo del temporizador se mostrará en la pantalla.
- Presione el botón nuevamente o el botón , y el temporizador se cancelará. (Vea la fig. 13, página 5).

Auto diagnóstico

El aparato tiene un sistema de autodiagnóstico para identificar fallos en la unidad. Los mensajes de error se muestran en la pantalla del aparato.

Si se muestra	Acción requerida
<p>Baja temperatura (Prevención de heladas)</p>	El aparato está equipado con un dispositivo de protección contra heladas para evitar la formación excesiva de hielo. El aparato vuelve a arrancar automáticamente cuando se completa el proceso de descongelación.
<p>Fallo de la sonda (Sensor dañado)</p>	Si se muestra esto, póngase en contacto con el servicio al cliente.
<p>Full Tank (Safety Tank Full)</p>	Vacíe el tanque de seguridad interno, siguiendo las instrucciones en el párrafo "Operaciones de fin de temporada". (página 10)

Aire acondicionado portátil

CONTROL REMOTO

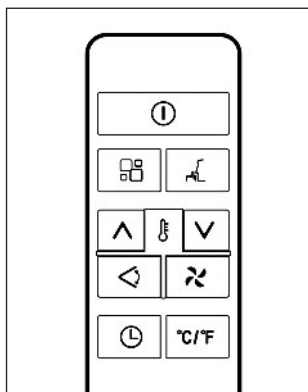

①	Botón de encendido/apagado		Botón de velocidad del ventilador
^	Botón de aumento		Botón de modo
v	Botón de disminución		Botón de giro
⌚	Botón del temporizador		Botón de dormir
°C/°F	Botón de interruptor de unidad		

- Apunte el control remoto al sensor del aparato.
- El control remoto no debe estar a más de 23 pies (7 metros) del aparato (sin obstáculos entre el control remoto y el receptor).
- El control remoto debe manejarse con cuidado. No lo deje caer ni lo exponga a la luz solar directa ni a fuentes de calor. Si el control remoto no funciona, revise las baterías y reemplácelas con baterías nuevas. No mezcle pilas viejas y nuevas.

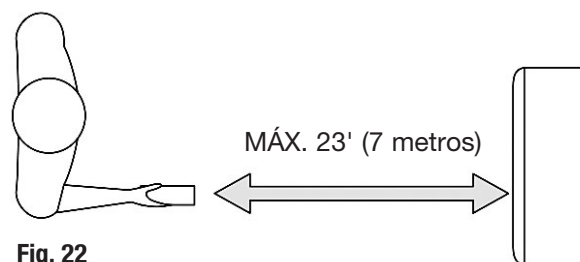

Fig. 22

Inserción o reemplazo de las baterías

- Retire la tapa en la parte trasera del control remoto.
- Inserte dos baterías AAA 1.5V en la posición correcta (consulte las instrucciones dentro del compartimiento de la batería).

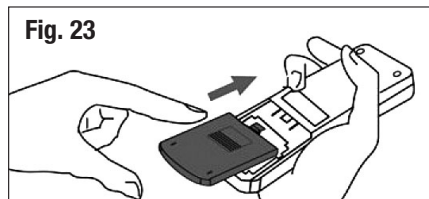

Fig. 23

Nota:

- Si se reemplaza o desecha la unidad de control remoto, las baterías deben retirarse y desecharse de acuerdo con la legislación vigente, ya que son dañinas para el medio ambiente.
- No mezcle pilas viejas y nuevas. No mezcle pilas alcalinas, estándar (carbono-zinc) o recargables (níquel-cadmio).
- Las baterías pueden explotar o gotear si se exponen a llamas. Deseche las baterías apropiadamente.
- Si el control remoto no se usa durante períodos prolongados (almacenamiento en invierno), retire las baterías y guárdelas en un lugar fresco y seco.

FUNCIÓN DE SWING

Esta función es útil para seleccionar el giro hacia arriba/hacia abajo de la entrega de aire.

Para configurar esta función correctamente:

- Seleccione el modo de funcionamiento (Frío, Seco, Ventilador).
- Presione el botón y el deflector se detendrá en diferentes posiciones o se moverá continuamente.

FUNCION DE DORMIR

Esta función es útil por la noche ya que reduce gradualmente el funcionamiento del aparato.

Para configurar esta función correctamente:

- Seleccione el modo frío o calor como se describe anteriormente.

- Presione el botón .

Cuando elija la función de dormir, el brillo de la pantalla se reducirá y la velocidad del ventilador se ejecutará en un nivel bajo.

La función DORMIR (SLEEP) mantiene la habitación a una temperatura óptima sin fluctuaciones excesivas de temperatura o humedad con un funcionamiento silencioso. La velocidad del ventilador siempre es baja, mientras que la temperatura y la humedad de la habitación varían gradualmente para garantizar que la habitación permanezca cómoda.

En el modo FRÍO, la temperatura seleccionada aumentará en 1 °F (1 °C) por hora en un período de 2 horas. Esta nueva temperatura se mantendrá durante las próximas 6 horas. Entonces el aparato se apagará.

En el modo CALOR, la temperatura seleccionada disminuirá en 1 °F (1 °C) por hora en un período de 3 horas. Esta nueva temperatura se mantendrá durante las próximas 5 horas. Entonces el aparato se apagará.

(Modelo: 292852)

La función DORMIR (SLEEP) se puede cancelar en cualquier momento durante la operación presionando el botón Sleep, Mode o Fan speed.

En el modo FAN (VENTILADOR) o DRY (SECO), la función SLEEP no se puede configurar.

Cambio de Celsius a Fahrenheit

Cuando el aparato esté en espera (standby), presione el botón y podrá cambiar la unidad de temperatura. A modo de ejemplo: Antes de cambiar, en el modo Frío, la pantalla se mostrará como la figura de la izquierda. Después de cambiar, en el modo Frío, la pantalla se mostrará como la figura de la derecha .

Para detalles sobre la funcionalidad del modo, vea las páginas 5 a 7

Aire acondicionado portátil

CONSEJOS PARA EL USO CORRECTO

Para obtener el rendimiento óptimo de su dispositivo, siga estas recomendaciones:

- Cierre las ventanas y puertas de la habitación para que tenga aire acondicionado (Fig. 24). Al instalar el aparato de forma semipermanente, debe dejar una puerta ligeramente abierta (tan solo 1 cm) para garantizar una ventilación correcta.
- Proteja la habitación de la exposición directa al sol cerrando parcialmente las cortinas y/o persianas para que el aparato sea más económico (Fig. 25).
- Nunca apoye objetos de ningún tipo sobre el aparato.
- No obstruya la entrada y salida de aire (Fig. 26). Deje las rejillas libres.
- Asegúrese de que no haya fuentes de calor en la habitación.
- Nunca use el aparato en cuartos muy húmedos (cuarto de lavado, por ejemplo).
- Nunca utilice el aparato al aire libre.
- Asegúrese de que el aparato esté parado sobre una superficie nivelada.

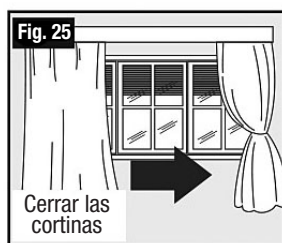
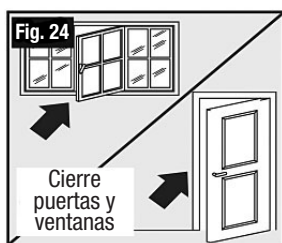

MÉTODO DE DRENAJE DE AGUA

Cuando hay exceso de condensación de agua dentro de la unidad, el aparato deja de funcionar y se muestra (TANQUE COMPLETO **FT** (FULL TANK como se menciona en AUTODIAGNÓSTICO (SELF-DIAGNOSIS))). Esto indica que la condensación de agua debe drenarse mediante los siguientes procedimientos:

Drenaje Manual (Fig. 27)

Es posible que sea necesario drenar el agua si se ejecuta en modo de deshumidificación o si la unidad está funcionando en modo Frío y en condiciones de mucho calor/humedad durante un período prolongado de tiempo.

1. Desenchufe la unidad de la fuente de alimentación.
2. Coloque una bandeja de drenaje debajo del tapón de drenaje inferior. Ver diagrama.
3. Retire la tapa de drenaje inferior.
4. El agua se drenará y se acumulará en la bandeja de drenaje (no suministrada).
5. Después de drenar el agua, vuelva a colocar firmemente el tapón de drenaje inferior.
6. Encienda la unidad.

Drenaje Continuo (Fig. 28)

Mientras utiliza la unidad en modo deshumidificador, se recomienda un drenaje continuo.

1. Desenchufe la unidad de la fuente de alimentación.
2. Retire el tapón de drenaje. El agua puede gotear/derramarse después de quitar el tapón. Tenga un recipiente listo para recoger el agua residual.
3. Desenrosque la tapa de drenaje de la salida de drenaje continuo.
4. Conecte un extremo de la manguera de jardín (se vende por separado) o la manguera de drenaje (no suministrada) a la salida de drenaje, luego conduzca el otro extremo a un drenaje o tobo que sea más bajo que la unidad.
5. Encienda la unidad

Drenaje Medio

Al ejecutar la unidad en modo Seco, puede elegir la forma de drenar:

1. Desenchufe la unidad de la fuente de alimentación.
2. Retire la tapa de drenaje (Fig. 27). Mientras se realiza esta operación, se puede derramar un poco de agua residual, así que tenga un recipiente para recoger el agua.
3. Conecte la manguera de desagüe (1/2" o 12.7 mm, no suministrada) (Fig. 28).
4. El agua se puede drenar de forma continua a través de la manguera hasta un desagüe o un cubo.
5. Encienda la unidad.

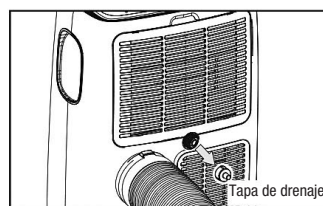

Fig. 27

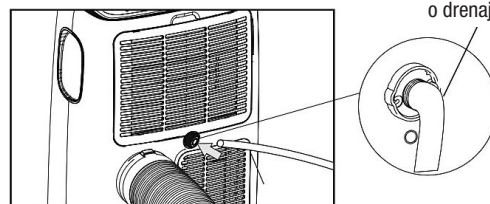

Fig. 28

Nota:

- El condensado puede fluir hacia afuera después de quitar la tapa de drenaje si la unidad está funcionando en modo Frío y Calor. Cuando quiera quitar la manguera de jardín, prepare una bandeja de goteo (no suministrada) para recoger el condensado de la salida del desagüe.
- Por favor, asegúrese de que la altura del desagüe y la sección de la manguera de desagüe no sea superior a la de la salida de desagüe, o el drenaje continuo podría no funcionar correctamente (Ver Fig. 19 y Fig. 20 en la página 7).
- Durante el modo Frío, se recomienda deshabilitar el drenaje continuo al reemplazar la tapa de drenaje a la salida de drenaje, para alcanzar el máximo rendimiento.

Aire acondicionado portátil

LIMPIEZA

Antes de la limpieza o el mantenimiento, apague el aparato presionando el botón en el panel de control o el control remoto, espere unos minutos y luego desenchufe la unidad.

Limpieza del gabinete

Debe limpiar el aparato con un paño ligeramente húmedo y luego con un paño seco.

- Nunca lave el aparato con agua. Podría ser peligroso.
- Nunca utilice disolventes para limpiar el aparato.
- Nunca rocíe con insecticidas líquidos o soluciones similares.

Limpieza de los filtros de aire

Para mantener su aparato funcionando eficientemente, debe limpiar el filtro cada semana de operación. El filtro de aire se puede sacar como se muestra en la figura 29. Use una aspiradora para eliminar las acumulaciones de polvo del filtro. Si está muy sucio, sumerja el filtro en agua tibia y enjuague varias veces. La temperatura del agua nunca debe ser superior a 104 °F (40 °C). Después del lavado, deje que se seque el filtro y luego coloque la rejilla de entrada en el aparato. No vuelva a colocar un filtro de aire húmedo en el acondicionador de aire ya que podría dañarse.



Fig. 29



Fig. 30

OPERACIONES DE INICIO Y FIN DE TEMPORADA

Inicio de los chequeos de temporada

Asegúrese de que el cable de alimentación y el enchufe no estén dañados. Siga las instrucciones de instalación con precisión.

Operaciones de fin de temporada

Para vaciar completamente la unidad de agua, retire la tapa del drenaje del condensador (Fig. 30). Vacíe toda el agua que quede en el reservorio. Una vez que se haya drenado el agua, vuelva a colocar la tapa en su lugar. Limpie el filtro y séquelo bien antes de guardar la unidad.

SOLUCIÓN DE PROBLEMAS

Condiciones de la habit

Temperatura de la habitación 64°F-95°F (18°C-35°) Enfriamiento
Temperatura de la habitación 50°F-77°F (10°C-25°) Calentamiento

Problema	Causa	Solución
El aparato no enciende.	No hay corriente No está enchufado. El disyuntor se ha disparado.	Revise la fuente de alimentación. Enchufe la unidad a una toma de corriente. Espere 30 minutos. Si el problema persiste, póngase en contacto con el servicio al cliente de TCL
El aparato funciona solo por poco tiempo.	Hay curvas en la manguera de escape de aire. Algo impide que el aire se descargue.	Coloque la manguera de escape de aire correctamente, manteniéndolo lo más corto posible y libre de curvas. para evitar cuellos de botella. Compruebe y elimine cualquier obstáculo que obstruya la descarga de aire.
El aparato funciona, pero no enfría la habitación.	Las ventanas, puertas y/o cortinas están abiertas. Hay fuentes de calor en la habitación. (horno, secador de pelo, etc). La manguera de escape de aire está separada del aparato. La especificación técnica del aparato no es adecuada para la habitación en la que se encuentra.	Cierre puertas, ventanas y cortinas, teniendo en cuenta los "consejos para el uso correcto" que se indican arriba. Elimine las fuentes de calor. Coloque la manguera de escape de aire en la carcasa en la parte posterior del aparato.
Durante la operación, hay un olor desagradable en la habitación.	Filtro de aire obstruido.	Limpie el filtro como se describe arriba.
El aparato no funciona durante aproximadamente tres minutos después de reiniciarlo.	El dispositivo de seguridad interno del compresor evita que el aparato se reinicie durante tres minutos desde la última vez que se apagó.	Este retraso es parte del funcionamiento normal y la unidad funcionará después que han pasado tres minutos.
El siguiente mensaje aparece en la pantalla: LE / PF / FE	El aparato tiene un sistema de autodiagnóstico para identificar fallos en la unidad.	Vea la sección de AUTODIAGNÓSTICO (página 7).



User's manual

Manual del usuario

Manuel de l'utilisateur





Customer Service
US: 1-800-645-2986

Servicio de atención al Cliente
US: 1-800-645-2986

Service à la clientèle
Canada: 888-645-2986

Climatiseur mobile et Wifi



Modèle 293065 8,000 BTU, Refroidissement uniquement, et Wifi, 115V 
Modèle 292850 10,000 BTU, Refroidissement uniquement, et Wifi, 115V 
Modèle 292851 12,000 BTU, Refroidissement uniquement, et Wifi, 115V 
Modèle 293066 14,000 BTU, Refroidissement uniquement, et Wifi, 115V 
Modèle 292852 14,000 BTU, Refroidissement et chauffage, et Wifi, 115V 

AVERTISSEMENT

Lire toutes les instructions avant l'utilisation. Pour réduire les risques d'incendie, d'électrocution ou de blessure aux personnes lors de l'utilisation de cet appareil, respectez les précautions suivantes :

- L'appareil doit être soulevé et installé par deux personnes.
- Retirez tous les matériaux d'emballage du climatiseur avant l'utilisation.
- Assurez-vous que le climatiseur a la taille appropriée pour l'endroit que vous souhaitez refroidir.
- Mettez le climatiseur sur un sol solide et plat capable de supporter jusqu'à 49 kg. Le mettre sur un sol pas solide ou non nivelé peut entraîner des dommages matériels et/ou des blessures corporelles.
- NE PAS utiliser le climatiseur sans que le filtre soit bien en place. Une utilisation sans filtre peut endommager l'appareil.
- NE PAS positionner le climatiseur de manière à ce que les animaux domestiques ou les plantes d'intérieur soient exposés au flux d'air direct.
- NE PAS essayer de réparer ou de remplacer une pièce de votre climatiseur à moins que cela ne soit spécifiquement recommandé dans ce manuel. Tous les autres services doivent être confiés à un technicien qualifié.
- NE PAS utiliser si le cordon d'alimentation est usé ou endommagé. Les cordons d'alimentation ne doivent être remplacés que par des techniciens qualifiés utilisant des pièces de rechange d'origine.

- TOUJOURS brancher le climatiseur fermement et complètement sur son propre circuit mis à la terre.
- NE PAS brancher d'autres appareils dans la même prise.
- NE PAS démonter ou modifier le climatiseur ou le cordon d'alimentation.
- NE PAS mettre l'appareil ou son cordon d'alimentation à proximité d'un appareil de chauffage, d'un radiateur ou de toute autre source de chaleur.
- NE PAS utiliser l'appareil près de gaz/liquides inflammables ou d'autres substances combustibles ; comme l'essence, le benzène, les diluants, etc.
- TOUJOURS saisir la fiche lorsque vous branchez ou débranchez le climatiseur. Ne débranchez jamais en tirant le cordon.
- NE PAS démarrer ou arrêter le fonctionnement en branchant ou en débranchant le cordon d'alimentation.
- NE PAS utiliser le climatiseur s'il dégage de la fumée ou une odeur inhabituelle, débranchez-le immédiatement.
- NE PAS utiliser avec les mains mouillées ou dans un endroit humide.
- NE PAS nettoyer avec de l'eau. L'eau peut pénétrer dans l'appareil et endommager l'isolation, créant un risque d'électrocution. Si l'eau pénètre dans l'appareil, débranchez-le immédiatement et contactez le service clientèle de Global Industrial.
- Faites attention lorsque vous retirez ou remettez le filtre.
- NE PAS bloquer l'entrée ou la sortie d'air du climatiseur. Un débit d'air réduit peut entraîner des performances médiocres et endommager l'appareil.
- TOUJOURS éteindre et débrancher le climatiseur lorsqu'il ne sera pas utilisé pendant une longue période. Cela permet d'économiser de l'énergie et de réduire les risques d'accident.
- Fixez les roues à l'aide d'un système de blocage pour éviter que le climatiseur ne roule sur des sols lisses.
- Fermez toutes les portes et fenêtres de la pièce pour un fonctionnement optimal.
- Pour éviter d'endommager le fini de surface, utilisez uniquement un chiffon doux pour nettoyer le climatiseur. Ne pas utiliser de solvants ou de détergents forts pour le nettoyage.
- Jeter l'eau du bac de récupération correctement à l'extérieur ou dans un égout.
- Nettoyer le filtre toutes les deux semaines ou plus souvent si nécessaire.

Contenu

Précautions importantes	1
Méthode de mise à la terre	2
Branchements électriques	2
Description des pièces	2-3
Instructions d'installation	3-4
Écran d'affichage	5-6
Télécommande	8
Méthode de drainage de l'eau	9
Nettoyage	10
Dépannage	10

Climatiseur mobile

⚠ DANGER

DANGER DE CHOC ÉLECTRIQUE

Pour réduire les risques d'incendie, d'électrocution, de blessure ou de décès, respectez les précautions suivantes :

- NE PAS utiliser de rallonge.
- Cet appareil doit être correctement posé.
- NE PAS couper ou enlever la broche de mise à la terre de la fiche.
- S'il y a le moindre doute sur le fait que la prise n'est pas correctement mise à la terre, un électricien qualifié doit vérifier la prise et le circuit, et installer une prise correctement mise à la terre, si nécessaire.
- Le climatiseur doit être branché à une prise de courant alternatif de 60 Hz et 115V mise à la terre, protégée par un fusible à retardement de 15 ampères ou un disjoncteur.
- Ce climatiseur doit être installé conformément aux codes de câblage locaux et nationaux.

IMPORTANT - MÉTHODE DE MISE À LA TERRE Sécurité électrique

Pour plus de sécurité, le cordon d'alimentation a un disjoncteur intégré. Des boutons de test et de réinitialisation sont fournis sur le boîtier de la fiche.

Le disjoncteur doit être testé périodiquement en appuyant sur le bouton TEST. Si le disjoncteur ne se déclenche pas ou si le bouton RÉINITIALISER ne reste pas enclenché, débranchez immédiatement le climatiseur et contactez votre technicien de service.

Disjoncteur intégré

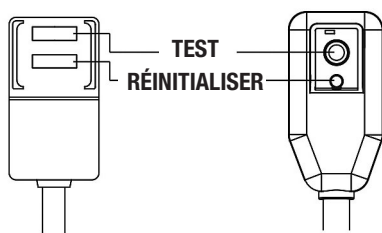

Remarque : Le cordon d'alimentation et la fiche de votre appareil peuvent différer de l'illustration ci-dessus.

Méthode préférée de mise à la terre

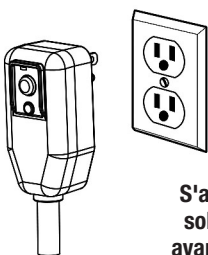

S'assurer que le sol est adéquat avant l'utilisation.

Méthode temporaire de mise à la terre

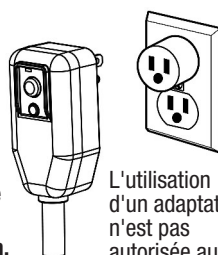

L'utilisation d'un adaptateur n'est pas autorisée au Canada

En raison des risques potentiels pour la sécurité, l'utilisation d'un adaptateur est fortement déconseillée.

Pour éviter d'endommager la borne de terre de l'adaptateur, maintenez l'adaptateur en place lorsque vous branchez ou débranchez le climatiseur.

La fixation de la borne de mise à la terre de l'adaptateur à la vis du couvercle du réceptacle mural ne met pas à la terre l'appareil à moins que la vis du couvercle ne soit métallique et non isolée, et que le réceptacle mural ne soit mis à la terre par le câblage de la maison.

Un branchement et un débranchement fréquents peuvent endommager la borne de terre de l'adaptateur. N'utilisez jamais un adaptateur cassé ou endommagé.

BRANCHEMENTS ÉLECTRIQUES

Avant de brancher l'appareil à la prise principale, vérifiez les points suivants :

- L'alimentation principale correspond aux exigences électriques indiquées sur la plaque signalétique à l'arrière de l'appareil.
- La prise de courant et le circuit électrique conviennent à cet appareil.
- La prise principale correspond à la fiche. Si ce n'est pas le cas, faites remplacer la fiche.
- La prise principale est correctement mise à la terre. Le non respect de ces consignes de sécurité importantes dégage le fabricant de toute responsabilité.

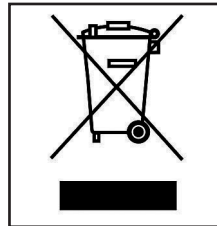

Informations importantes pour une élimination correcte du produit conformément à la directive 2012/19/ UE :

28. À la fin de sa durée de vie, le produit ne doit pas être éliminé comme déchet urbain. Il doit être remis à un centre de collecte des ordures de la commune ou à un revendeur fournissant ce service. L'élimination appropriée d'un appareil électroménager évite des problèmes environnementaux et de santé et permet de récupérer les matériaux constitutifs afin de réaliser d'importantes économies d'énergie et de ressources. Pour rappeler la nécessité d'éliminer séparément les appareils ménagers, le produit est marqué d'une poubelle à roues barrée.

DESCRIPTION DES PIÈCES

(A) Modèles 293066 & 292852

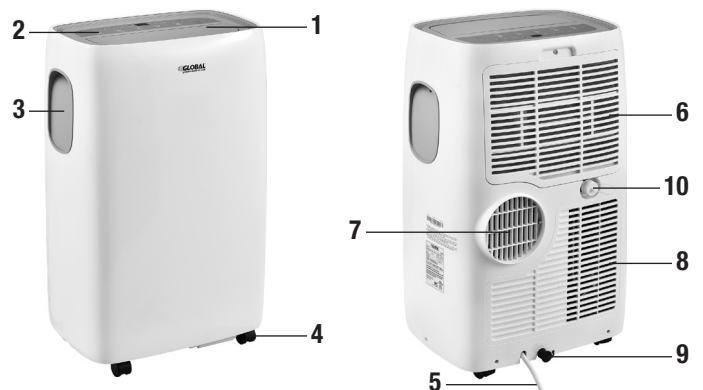

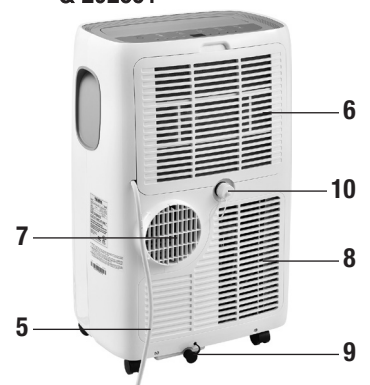

(B) Modèle 293065, 292850, & 292851

1. Déflecteur
2. Panneau de contrôle
3. Poignée (des deux côtés)
4. Roulettes
5. Câble d'alimentation
6. Grille d'aspiration
7. Grille de sortie d'air
8. Grille d'aspiration
9. Drain du condenseur
10. Drain continu
11. Sortie de drain continue

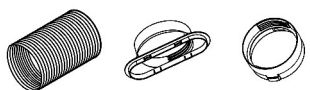

ACCESSOIRES

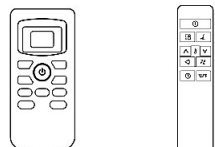
Pièces	Nom de la pièce	Quantité
	Tuyau d'échappement Tuyau de sortie Tuyau d'entrée	1 ensemble (A) Modèle 293066 & 292852
	Tuyau d'échappement Tuyau de sortie Tuyau d'entrée	1 ensemble (B) Modèle 293065, 292850, & 292851
	Kit de glisseur de fenêtre	1 ensemble
	Télécommande/Pile	1 ensemble

Remarque : toutes les illustrations de ce manuel ont uniquement un but explicatif. Votre appareil peut être légèrement différent.

INSTRUCTIONS D'INSTALLATION

Air chaud sortant

En mode froid, l'appareil doit être placé à proximité d'une fenêtre ou d'une ouverture afin que l'air chaud puisse être aspiré à l'extérieur. Tout d'abord, placez l'appareil sur un sol plat et assurez-vous qu'il y a un dégagement minimum de 18 pouces (45 cm) autour de l'appareil et qu'il se trouve à proximité d'une source d'alimentation de sortie de circuit unique.

1. Étendez l'un des côtés du tuyau (Fig.1) et vissez-le sur le tuyau (Fig.2).
2. Étendez l'autre côté du tuyau et vissez-le à la sortie du tuyau (Fig.3).
3. Installez l'entrée du tuyau dans l'appareil (Fig.4).
4. Fixez la sortie du tuyau dans le kit de glissière de fenêtre et scellez. (Fig.5 et 6).

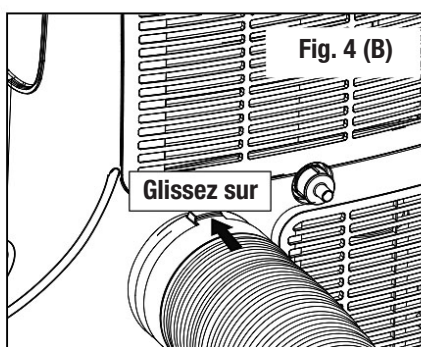
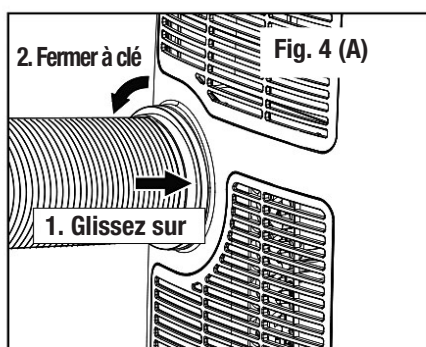
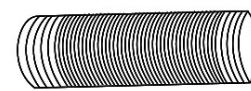

Fig. 1



Étendez le côté du tuyau

Fig. 2

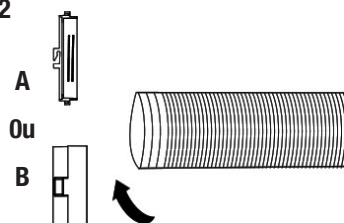
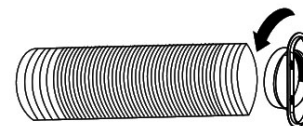
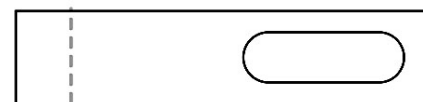

Fig. 3



Votre kit de curseur de fenêtre a été conçu pour s'adapter à la plupart des applications de fenêtre verticale et horizontale standard. Cependant, il vous sera peut-être nécessaire de modifier certains aspects des procédures d'installation pour certains types de fenêtres. Le kit de glissière de fenêtre peut être fixé avec des vis.

REMARQUE: si l'ouverture de la fenêtre est inférieure à la longueur minimale du kit de glissières, coupez l'extrémité sans le trou suffisamment court pour s'insérer dans l'ouverture de la fenêtre. Ne coupez jamais la pièce de fixation du kit de fenêtre avec le trou du tuyau d'évacuation à l'intérieur.



Coupez sur le côté opposé du trou

Climatiseur mobile

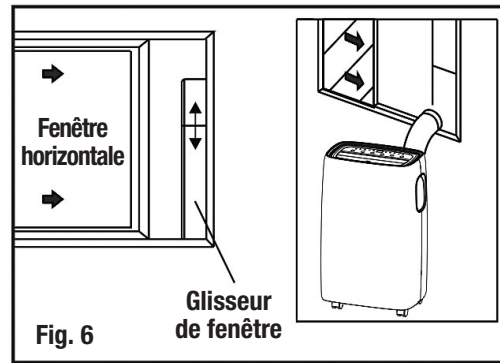
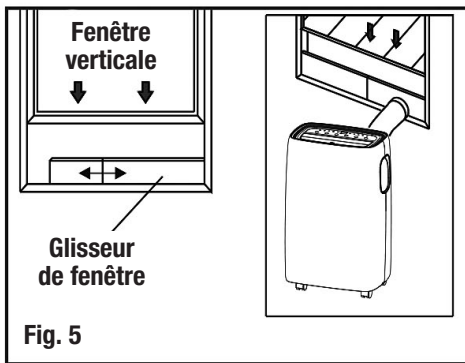

Installation du kit de glisseur de fenêtre

1. Pièces :
 - A. Panneau
 - B. Panneau avec un trou
 - C. Vissez pour verrouiller le kit de fenêtre
2. Assemblage : Faites glisser le panneau B dans le panneau A et ajustez-le à la largeur de la fenêtre. La taille des fenêtres varie. Lors du dimensionnement de la largeur de la fenêtre, assurez-vous que le kit de fenêtre est exempt d'espaces et/ou de poches d'air lors de la prise de mesures.
3. Verrouillez la vis dans les trous correspondant à la largeur requise par votre fenêtre pour vous assurer qu'il n'y a pas de fentes ni de poches d'air dans le kit de fenêtre après l'installation.
4. Utilisez le scellant en mousse fourni pour fermer les espaces ou les poches d'air.

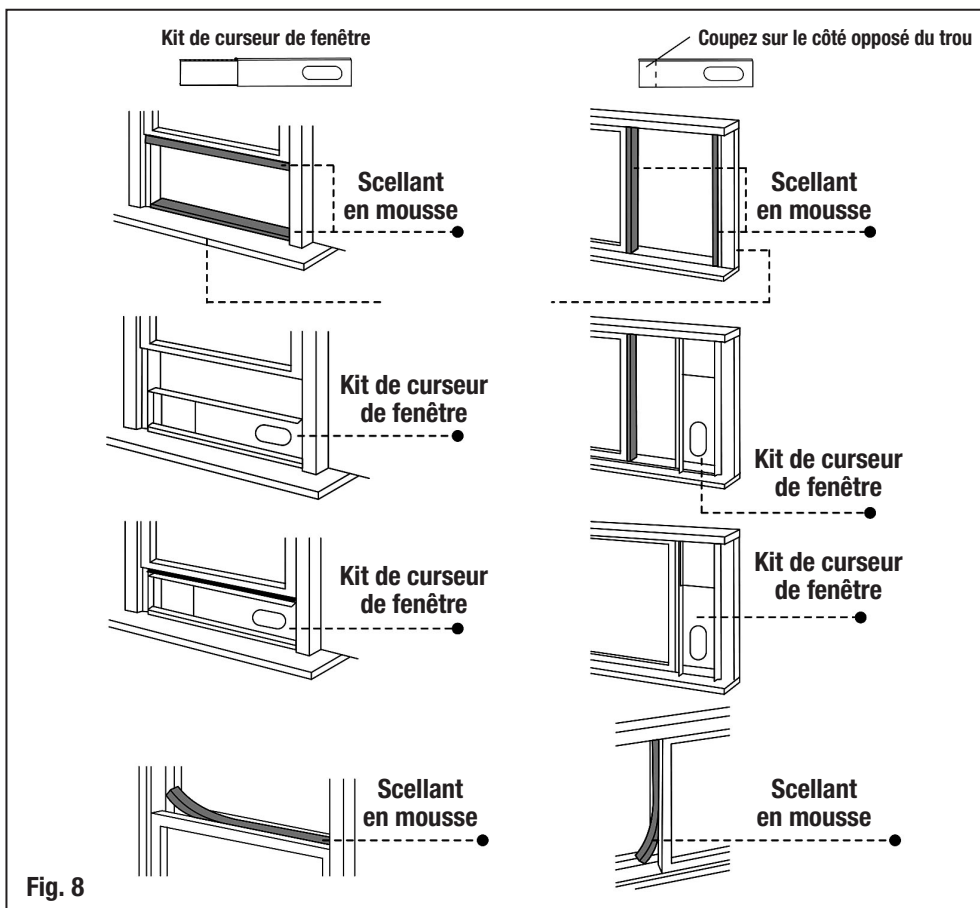
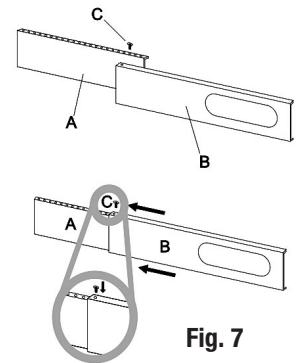

1. Coupez le scellant en mousse (type adhésif) à la longueur appropriée et fixez-le à la fenêtre.
2. Fixez le kit de glissière à la fenêtre. Ajustez la longueur du kit de la glissière en fonction de la largeur de la fenêtre. Si nécessaire, marquez le kit et coupez une extrémité pour l'ajuster correctement à la fenêtre.
3. Coupez le scellant en mousse (type adhésif) à la longueur appropriée et fixez-le sur le dessus de la fenêtre.
4. Fermez bien la fenêtre contre le kit de glissière.
5. Fixez le kit de glissière à la fenêtre.
6. Coupez le scellant en mousse à une longueur appropriée et scellez l'espace ouvert entre le cadre supérieur et le cadre extérieur de la fenêtre.

EMPLACEMENT

- L'appareil doit être placé sur un sol solide afin de minimiser le bruit et les vibrations. Pour un positionnement sûr et sécurisé, placez l'appareil sur un sol lisse et plat suffisamment solide pour supporter l'appareil.
- L'appareil dispose de roulettes pour faciliter son placement, mais il ne doit être roulé que sur des surfaces lisses et plates. Soyez prudent lorsque vous roulez sur des surfaces recouvertes de moquette. Soyez prudent et protégez les planchers lorsque vous roulez sur des planchers en bois. N'essayez pas de faire rouler l'appareil sur des objets.
- L'appareil doit être placé près d'une prise de bonne qualité.
- Ne placez jamais d'obstacles autour de l'entrée ou de la sortie d'air de l'appareil.
- Laissez au moins 45 cm (17,5 po) d'espace avec le mur pour une climatisation efficace.
- Le tuyau peut être rallongé, mais il est préférable de garder une longueur minimale de 15,7" (40 cm). Assurez-vous également que le tuyau ne présente pas de courbures ni de fléchissements.

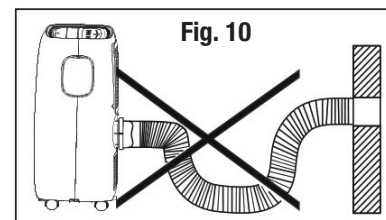
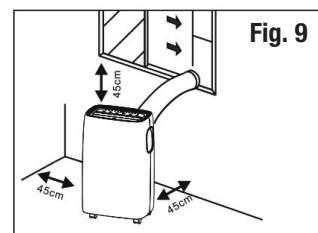

L'ÉCRAN D'AFFICHAGE

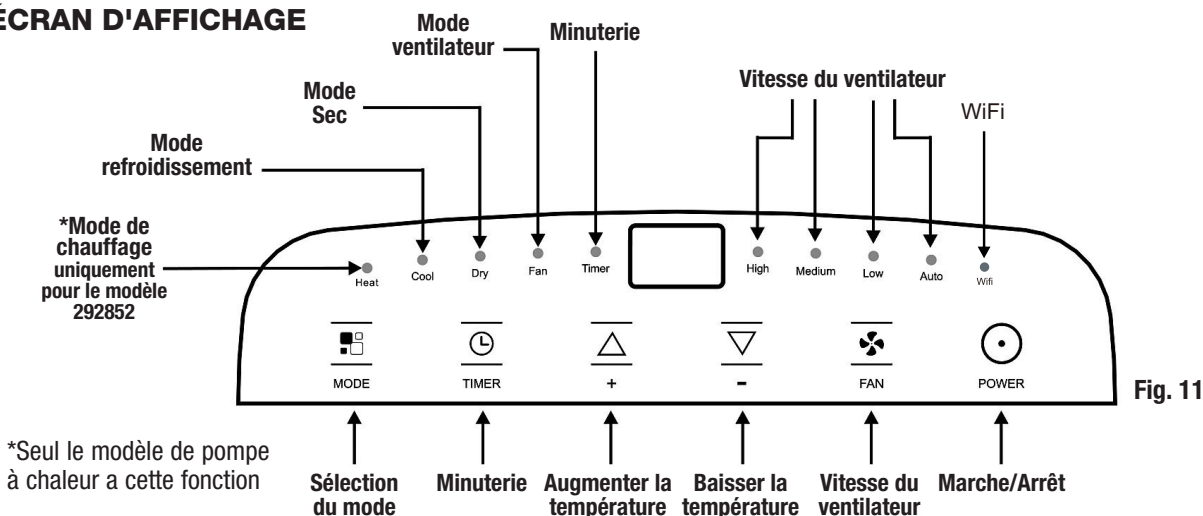

*Mode de chauffage uniquement pour le modèle 292852

*Seul le modèle de pompe à chaleur a cette fonction

Mise en marche de l'appareil

Branchez le climatiseur sur une prise électrique.

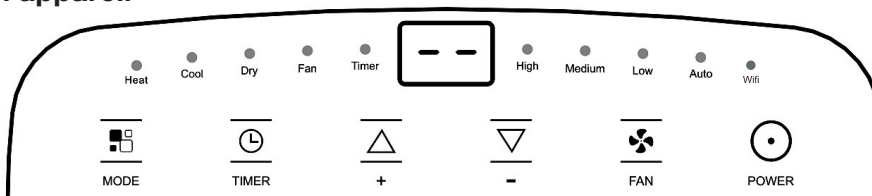

Fig. 12

Appuyez sur la touche pour allumer l'appareil. La dernière fonction active quand il a été éteint apparaîtraoff.

Ne mettez jamais l'appareil hors tension en débranchant le cordon d'alimentation. Appuyez toujours sur le bouton , puis attendez quelques minutes avant de débrancher. Cela permet à l'appareil d'effectuer un cycle de contrôles pour vérifier le fonctionnement.

Mode refroidissement

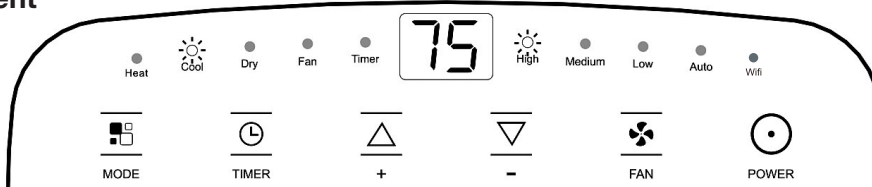

Fig. 13

Idéal par temps chaud et humide lorsque vous devez refroidir et déshumidifier la pièce. Pour régler ce mode correctement :

- Appuyez plusieurs fois sur la touche jusqu'à ce que le symbole Cool apparaisse.
- Sélectionnez la température souhaitée entre 18° C et 32° C (64° F-90° F) en appuyant sur la touche ou jusqu'à ce que la valeur correspondante s'affiche.
- Sélectionnez la vitesse de ventilation requise en appuyant sur la touche . quatre réglages de vitesse sont disponibles : Élevé/Moyen/Faible/Auto.

La température la plus appropriée pour la chambre pendant l'été varie de 70°F à 76°F (21°C à 24°C). La différence de vitesse du ventilateur est plus perceptible lorsque l'appareil est en mode ventilateur mais peut ne pas l'être en mode refroidissement.

Mode de chauffage Modèle 292852 uniquement

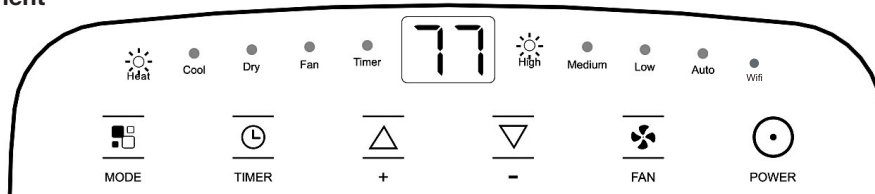

Fig. 14

Seul le modèle de pompe à chaleur a cette fonction.

Pour régler ce mode correctement :

- Appuyez sur la touche jusqu'à ce que le symbole de chaleur s'allume.
- Sélectionnez la température souhaitée entre 55°F-81°F (13°C-27°C) en appuyant sur la touche ▲ ou ▼ jusqu'à ce que la valeur correspondante s'affiche.
- Sélectionnez la vitesse de ventilation requise en appuyant sur la touche . Quatre réglages de vitesse sont disponibles : Élevé/Moyen/Faible/Auto.
- L'unité dispose d'un système à évaporation automatique et, dans des conditions de fonctionnement normales, il ne devrait pas être nécessaire de vider le réservoir.
- Dans des conditions d'humidité prolongée/élevée, il peut être nécessaire de vider le réservoir.
- Lorsque le réservoir est plein, l'appareil s'arrête et (réservoir plein) apparaît à l'écran. Le bouchon du réservoir doit être retiré et vidé. Laissez toute l'eau du bassin s'écouler. Une fois toute l'eau évacuée, le climatiseur se remettra en marche.

Remarque : Lors du fonctionnement dans des pièces très froides, l'appareil se dégivre automatiquement en interrompant le fonctionnement normal. apparaît à l'écran. Pendant cette opération, il est normal que le climatiseur émette des bruits lors du dégivrage. Dans ce mode, vous devrez peut-être attendre quelques minutes avant que l'appareil commence à libérer de l'air chaud. Dans ce mode, le ventilateur peut fonctionner pendant de courtes périodes même si la température définie a été atteinte.

Mode ventilateur

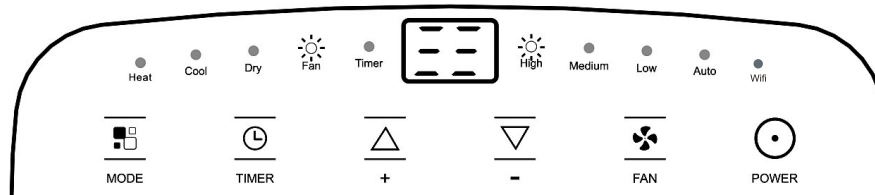

Fig. 15

Lorsque vous utilisez l'appareil dans ce mode, il n'est pas nécessaire de raccorder le tuyau d'air.

- Appuyez sur la touche jusqu'à ce que le symbole de ventilateur s'allume.
- Sélectionnez la vitesse de ventilation requise en appuyant sur la touche . trois réglages de vitesse sont disponibles : Élevé/Moyen/Faible.
l'écran affichera pour vitesse élevée, pour vitesse moyenne, pour vitesse faible.

Mode sec (mode déshumidificateur uniquement)

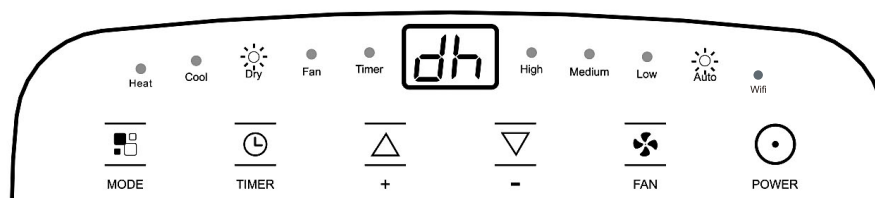

Fig. 16

Idéal pour réduire l'humidité de la pièce (printemps et automne, pièces humides, périodes de pluie, etc.). En mode sec, l'appareil doit être installé de la même manière que le mode refroidissement, avec le tuyau d'évacuation d'air branché pour permettre à l'air humide d'être ventilé à l'extérieur. Pour régler ce mode correctement :

- Appuyez sur la touche jusqu'à ce que le symbole sec s'allume. L'écran affiche .
- Dans ce mode, la vitesse du ventilateur est sélectionnée automatiquement par l'appareil et ne peut pas être réglée manuellement.

En mode SEC, vous aurez besoin d'un tuyau d'arrosage (vendu séparément) ou d'un tuyau de drainage pour évacuer les condensats de l'appareil.

(Le Mode sec continue à la page suivante).

Suivez ces étapes:

- Dévisser le bouchon de vidange de la sortie de vidange continue (Fig.17).
- Raccordez une extrémité du tuyau d'arrosage (vendu séparément) ou du tuyau d'évacuation (non fourni) à la sortie du drain, puis dirigez l'autre extrémité dans un drain plus bas que l'appareil (Fig.18).
- En mode Refroidissement, il est recommandé de désactiver la vidange continue en replaçant le bouchon de vidange de la sortie de vidange pour atteindre une performance maximale.

Remarque :

- Le condensat peut s'écouler après avoir retiré le bouchon de vidange si l'appareil fonctionne en mode Refroidissement. Lorsque vous souhaitez retirer le tuyau d'arrosage, préparez un plateau d'égouttement (non fourni) pour recueillir le condensat de la sortie du drain.
- Assurez-vous que la hauteur du drain et de la section du tuyau de drainage ne dépasse pas celle de la sortie du drain, sinon la vidange continue risque de ne pas fonctionner correctement. (Fig. 19 et Fig. 20).

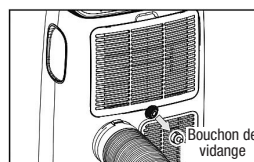

Fig. 17

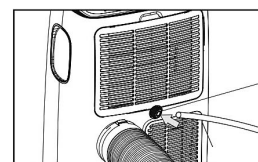

Fig. 18

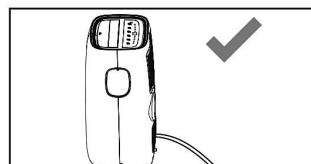

Fig. 19

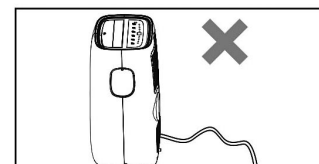

Fig. 20

Mode Auto

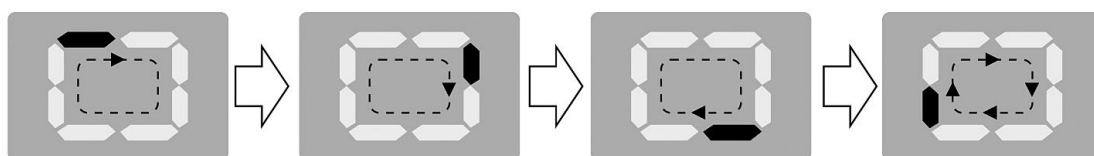

Fig. 21

L'appareil choisit automatiquement de fonctionner en mode refroidissement, ventilateur ou chauffage (certains modèles ont le mode chauffage). Pour régler ce mode correctement :

- Appuyez plusieurs fois sur la touche jusqu'à ce que l'écran de l'appareil affiche l'image ci-dessus. Il est en mode automatique lorsque la lumière allumée sur l'écran circule.
- Sélectionnez la vitesse de ventilation requise en appuyant sur le bouton . Quatre réglages de vitesse sont disponibles : Élevé/Moyen/Faible/Auto.

Si l'appareil est un modèle à refroidissement unique, l'appareil fonctionne en mode ventilateur lorsque la température ambiante est inférieure à 73°F (23°C) et en mode refroidissement lorsque la température ambiante est supérieure à 73°F (23°C). S'il s'agit d'un modèle chauffage-refroidissement, il fonctionne en mode chauffage lorsque la température de la pièce est de 20°C (68°F). Le mode Ventilateur fonctionne lorsque la température de la pièce sera comprise entre 20°C et 23°C (68°F à 73°F) et le mode Refroidissement fonctionne si la température de la pièce est supérieure à 23°C (73°F).

Réglage de la minuterie

Cette minuterie peut être utilisée pour retarder le démarrage ou l'arrêt de l'appareil. Cela évite le gaspillage d'électricité en optimisant le fonctionnement de l'appareil.

Programmation du démarrage

Allumez l'appareil et choisissez le mode souhaité. Par exemple : Refroidissement ; 75°F ; grande vitesse du ventilateur. Éteignez l'appareil.

- Appuyez sur le bouton et l'écran affichera 1 à 24 heures.
- Appuyez plusieurs fois sur le bouton jusqu'à ce que l'heure souhaitée soit affichée. Attendez 5 secondes, la minuterie sera active et le symbole de la minuterie s'affichera à l'écran.
- Appuyez à nouveau sur le bouton ou sur le bouton , pour annuler la minuterie. (Voir fig. 13, page 5).

Programmation de l'arrêt

Allumez l'appareil et choisissez le mode souhaité. Par exemple : Refroidissement ; 75°F ; grande vitesse du ventilateur. Éteignez l'appareil.

- Lorsque l'appareil est en marche, appuyez sur le bouton , l'écran affichera les heures.
- Appuyez plusieurs fois sur le bouton jusqu'à ce que l'heure souhaitée soit affichée. Après 5 secondes, la minuterie sera active et le symbole de la minuterie s'affichera à l'écran.
- Appuyez à nouveau sur le bouton ou sur le bouton , pour annuler la minuterie. (Voir fig. 13, page 5).

Auto-diagnostic

L'appareil est doté d'un système d'auto-diagnostic permettant d'identifier les dysfonctionnements de l'appareil. Les messages d'erreur sont affichés sur l'écran de l'appareil.

Si affiché	Action requise
<p>Basse température (Prévention du gel)</p>	L'appareil est équipé d'un dispositif de protection contre le gel afin d'éviter une formation excessive de glace. L'appareil redémarre automatiquement lorsque le processus de dégivrage est terminé.
<p>Échec de la sonde (Capteur endommagé)</p>	Si cela s'affiche, contactez le service clientèle.
<p>Réservoir plein (Réservoir de sécurité plein)</p>	Videz le réservoir de sécurité interne en suivant les instructions du paragraphe "Utilisations de fin de saison". (page 10)

Climatiseur mobile

TÉLÉCOMMANDE

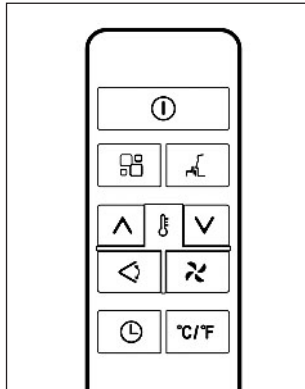

ⓘ	Bouton de marche/arrêt		Bouton de vitesse du ventilateur
^	Bouton d'augmentation		Bouton de mode
v	Bouton de diminution		Bouton de changement
⌚	Bouton de minuterie		Bouton de mise en veille
°C/°F	Bouton de commutation de l'appareil		

- Pointez la télécommande vers le capteur de l'appareil.
- La télécommande ne doit pas être à plus de 7 mètres (23 pieds) de l'appareil (sans obstacle entre la télécommande et le récepteur).
- La télécommande doit être manipulée avec attention. Ne la laissez pas tomber et ne l'exposez pas aux rayons directs du soleil ou à des sources de chaleur. Si la télécommande ne fonctionne pas, vérifiez les piles et remplacez-les par des piles neuves. Ne mélangez pas les piles neuves et les celles déjà utilisées.

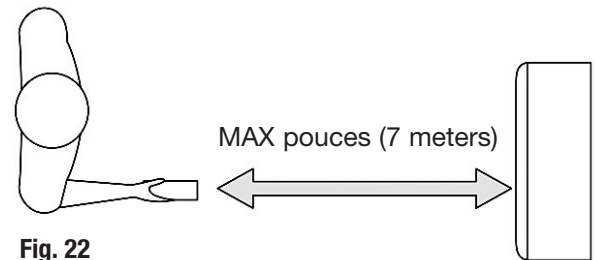

Fig. 22

Insertion ou remplacement des piles

- Retirez le couvercle à l'arrière de la télécommande.
- Insérez deux piles AAA 1,5 V dans la position correcte (voir les instructions à l'intérieur du compartiment des piles).

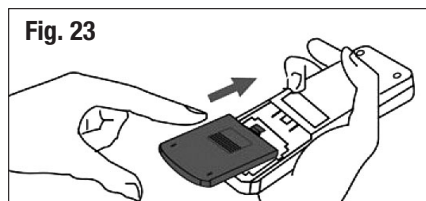

Fig. 23

Remarque :

- Si la télécommande est remplacée ou mise au rebut, les piles doivent être retirées et mises au rebut conformément à la législation en vigueur, car elles sont nocives pour l'environnement.
- Ne mélangez pas les anciennes piles et les nouvelles. Ne mélangez pas les piles alcalines, standard (carbone-zinc) ou rechargeables (nickel-cadmium).
- Les piles peuvent exploser ou couler si elles sont exposées à des flammes nues. Jetez les piles comme il se doit.
- Si la télécommande n'est pas utilisée pendant une longue période (stockage en hiver), retirez les piles et rangez-le dans un endroit frais et sec.

FONCTION CHANGEMENT

Cette fonction est utile pour sélectionner le basculement haut/bas de la distribution d'air.

Pour régler cette fonction correctement :

- Sélectionnez le mode de fonctionnement (refroidissement, sec, ventilateur).
- Appuyez sur le bouton pour que le déflecteur s'arrête à différentes positions ou qu'il oscille continuellement.

FONCTION DE MISE EN VEILLE

Cette fonction est utile la nuit car elle réduit progressivement le fonctionnement de l'appareil.

Pour régler cette fonction correctement :

- Sélectionnez le mode de refroidissement ou de chauffage comme décrit ci-dessus.
- Appuyez sur le bouton .

Lorsque vous choisissez la fonction de mise en veille, la luminosité de l'écran est réduite et la vitesse du ventilateur est lente.

La fonction MISE EN VEILLE maintient la pièce à la température optimale sans fluctuations excessives de la température ou de l'humidité avec un fonctionnement silencieux. La vitesse du ventilateur est toujours faible, tandis que la température et l'humidité de la pièce varient progressivement pour que la pièce reste confortable.

La fonction MISE EN VEILLE maintient la pièce à la température optimale sans fluctuations excessives de la température ou de l'humidité avec un fonctionnement silencieux. La vitesse du ventilateur est toujours faible, tandis que la température et l'humidité de la pièce varient progressivement pour que la pièce reste confortable.

En mode CHAUFFAGE, la température sélectionnée augmente de 1°F (1°C) par heure sur une période de 3 heures. Cette nouvelle température sera maintenue pendant les 5 prochaines heures. Puis l'appareil s'éteint.

(Modèle: 292852)

La fonction MISE EN VEILLE peut être annulée à tout moment pendant le fonctionnement en appuyant sur le bouton Mise en veille, Mode ou Vitesse du ventilateur.

En mode VENTILATEUR ou SEC, la fonction MISE EN VEILLE ne peut pas être définie.

Passer de Celsius à Fahrenheit

Lorsque l'appareil est en veille, appuyez sur la touche pour modifier l'unité de température. Par exemple : Avant de changer, en mode Refroidissement, l'écran s'affiche comme sur la figure à gauche. Après avoir changé, en mode Refroidissement, l'écran s'affiche comme sur la figure à droite .

Pour plus de détails sur les fonctionnalités du mode, voir les pages 5-7

CONSEILS POUR UNE BONNE UTILISATION

Pour obtenir les performances optimales de votre appareil, suivez ces recommandations :

- Fermez les fenêtres et les portes de la pièce à climatiser (fig. 24). Lors de l'installation semi-permanente de l'appareil, laissez une porte légèrement ouverte (à peine 1 cm) pour garantir une ventilation correcte.
- Protégez la pièce des rayons directs du soleil en fermant partiellement les rideaux et/ou stores pour rendre l'appareil plus économique (fig. 25).
- Ne posez aucun objet sur l'appareil.
- N'obstruez pas l'entrée et la sortie d'air (fig. 26). Laissez les grilles libres.
- Assurez-vous qu'il n'y a pas de sources de chaleur dans la pièce.
- N'utilisez jamais l'appareil dans des pièces très humides (buanderie, par exemple).
- N'utilisez jamais l'appareil à l'extérieur.
- Assurez-vous que l'appareil est posé sur une surface plane.

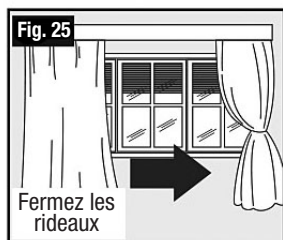
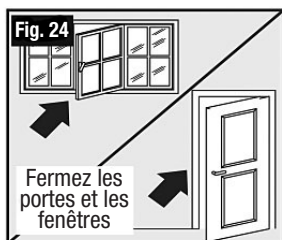

MÉTHODE DE DRAINAGE DE L'EAU

En cas de condensation excessive d'eau à l'intérieur de l'appareil, l'appareil s'arrête de fonctionner et affiche (RÉSERVOIR PLEIN comme indiqué dans AUTO-DIAGNOSTIC). Cela indique que la condensation de l'eau doit être évacuée en utilisant les procédures suivantes : Vidange manuelle (Fig.27).

Il peut être nécessaire de drainer l'eau si vous utilisez le mode déshumidification ou si l'appareil fonctionne en mode refroidissement et dans des conditions très chaudes/humides pendant une période prolongée.

1. Débranchez l'appareil de la source d'alimentation.
2. Placez un bac de récupération sous le bouchon de vidange inférieur. Voir le diagramme.
3. Retirez le bouchon de vidange inférieur.
4. L'eau s'écoule et s'accumule dans le bac de vidange (non fourni).
5. Une fois que l'eau est vidée, remplacez fermement le bouchon de vidange inférieur.
6. Allumer l'appareil.

Vidange en continu (Fig.28).

Lors de l'utilisation de l'appareil en mode déshumidification, un drainage continu est recommandé.

1. Débranchez l'appareil de la source d'alimentation.
 2. Retirez le bouchon de vidange. L'eau peut s'égoutter/se déverser après le retrait du bouchon. Ayez un bac prêt à recueillir toute eau résiduelle.
 3. Dévissez le bouchon de vidange de la sortie de vidange continue.
- Raccordez une extrémité du tuyau d'arrosage (vendu séparément) ou du tuyau d'évacuation (non fourni) à la sortie du drain, puis dirigez l'autre extrémité dans un drain ou un seau plus bas que l'appareil (Fig.18).
5. Allumer l'appareil.

Drainage moyen

Lorsque vous utilisez l'appareil en mode Sec, vous pouvez choisir le moyen de vidange :

1. Débranchez l'appareil de la source d'alimentation.
2. Retirez le bouchon de vidange (Fig.27). Pendant que vous effectuez cette opération, de l'eau résiduelle peut s'égoutter ; préparez donc un bac pour recueillir l'eau.
3. Raccordez le tuyau d'évacuation (1/2" ou 12,7 mm, non fourni) (Fig.28).
4. L'eau peut être évacuée en continu par le tuyau dans un siphon ou un seau.
5. Allumer l'appareil.

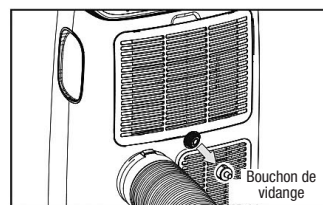

Fig. 27

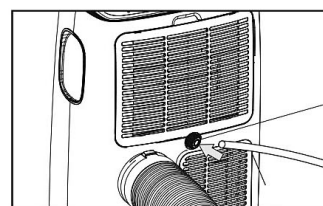

Fig.28

Remarque :

- Le condensat peut s'écouler après avoir retiré le bouchon de vidange si l'appareil fonctionne en mode Refroidissement et Sec. Lorsque vous souhaitez retirer le tuyau d'arrosage, préparez un plateau d'égouttement (non fourni) pour recueillir le condensat de la sortie du drain.
- Assurez-vous que la hauteur du drain et de la section du tuyau de drainage ne dépasse pas celle de la sortie du drain, sinon la vidange continue risque de ne pas fonctionner correctement (Fig. 19 et Fig. 20 à la page 7).
- En mode Refroidissement, il est recommandé de désactiver la vidange continue en remplaçant le bouchon de vidange de la sortie de vidange pour atteindre une performance maximale.

NETTOYAGE

Avant le nettoyage ou l'entretien, éteignez l'appareil en appuyant sur le bouton du panneau de commande ou de la télécommande, attendez quelques minutes, puis débranchez l'appareil.

Nettoyage du boîtier

Vous devez nettoyer l'appareil avec un chiffon légèrement humide, puis un chiffon sec.

- Ne lavez jamais l'appareil avec de l'eau. Cela peut être dangereux.
- N'utilisez jamais de solvants pour nettoyer l'appareil.
- Ne pulvérisez jamais des liquides insecticides ou des solutions similaires.

Nettoyage des filtres à air

Pour que votre appareil fonctionne efficacement, vous devez nettoyer le filtre toutes les semaines lorsque vous l'utilisez. Le filtre à air peut être retiré comme indiqué à la figure 29. Utilisez un aspirateur pour éliminer les accumulations de poussière du filtre. S'il est très sale, plongez le filtre dans de l'eau tiède et rincez plusieurs fois. La température de l'eau ne doit jamais être supérieure à 40°C (104°F). Après le lavage, laissez le filtre sécher, puis fixez la grille d'admission à l'appareil. Ne remettez pas un filtre à air humide dans le climatiseur, vous risqueriez de l'endommager.



Fig. 29



Fig. 30

UTILISATIONS EN DÉBUT ET EN FIN DE SAISON

Vérifications en début de saison

Assurez-vous que le câble d'alimentation et la fiche ne sont pas endommagés. Suivez les instructions d'installation avec précision.

Utilisations en fin de saison

Pour vider complètement l'eau de l'appareil, enlevez le capuchon du drain du condenseur (Fig. 30). Videz toute l'eau restante dans le bassin. Une fois que l'eau a été drainée, remettez le capuchon en place. Nettoyez le filtre et séchez-le soigneusement avant de ranger l'appareil.

DÉPANNAGE

Conditions de la pièce

Température de la pièce 64°F-95°F (18°C-35°) Refroidissement

Température de la pièce 50°F-77°F (10°C-25°C) Chauffage

Problème	Cause	Solution
L'appareil ne s'allume pas.	Il n'y a pas de courant Il n'est pas branché. Le disjoncteur a sauté.	Vérifiez l'alimentation. Branchez l'appareil sur une prise de courant. Attendez 30 minutes. Si le problème persiste, contactez le service clientèle de TCL.
L'appareil ne fonctionne que pendant une courte période.	Il y a des coudes dans le tuyau d'échappement d'air. Quelque chose empêche l'air d'être libéré.	Positionnez correctement le tuyau d'échappement d'air, en le gardant aussi court que possible et exempt de courbures pour éviter les goulots d'étranglement. Vérifiez et enlevez tous les obstacles empêchant l'évacuation de l'air.
L'appareil fonctionne mais ne refroidit pas la pièce.	Les fenêtres, les portes et/ou les rideaux sont ouverts. Il y a des sources de chaleur dans la chambre (four, sèche-cheveux, etc.). Le tuyau d'échappement d'air est détaché de l'appareil. Les spécifications techniques de l'appareil ne sont pas adaptées à la pièce dans laquelle il se trouve.	Fermez les portes, les fenêtres et les rideaux en tenant compte des "conseils d'utilisation" donnés ci-dessus. Éliminez les sources de chaleur. Installez le tuyau d'échappement d'air dans le boîtier à l'arrière de l'appareil.
Pendant le fonctionnement, il y a une odeur désagréable dans la pièce.	Filtre à air bouché.	Nettoyer le filtre comme décrit ci-dessus.
L'appareil ne fonctionne pas pendant environ trois minutes après son redémarrage.	Le dispositif de sécurité interne du compresseur empêche l'appareil de redémarrer pendant trois minutes depuis sa dernière mise hors tension.	Ce délai fait partie du fonctionnement normal et l'appareil fonctionne au bout de trois minutes.
Le message suivant apparaît à l'écran : L E / P F / F E	L'appareil est doté d'un système d'auto-diagnostic permettant d'identifier les dysfonctionnements de l'appareil.	Voir la section AUTO-DIAGNOSTIC (page 7).

