



FALL PROTECTION
PROTECCIÓN CONTRA CAÍDAS

USER INSTRUCTIONS

INSTRUCCIONES PARA EL USUARIO

SOFT ANCHORAGE CONNECTOR

Complies with ANSI Z359.1-2007,
OSHA 1910 and 1926 requirements.

CONECTOR DE ANCLAJE FLEXIBLE

Cumple con las normas ANSI Z359.1-2007,
OSHA 1910 y 1926.

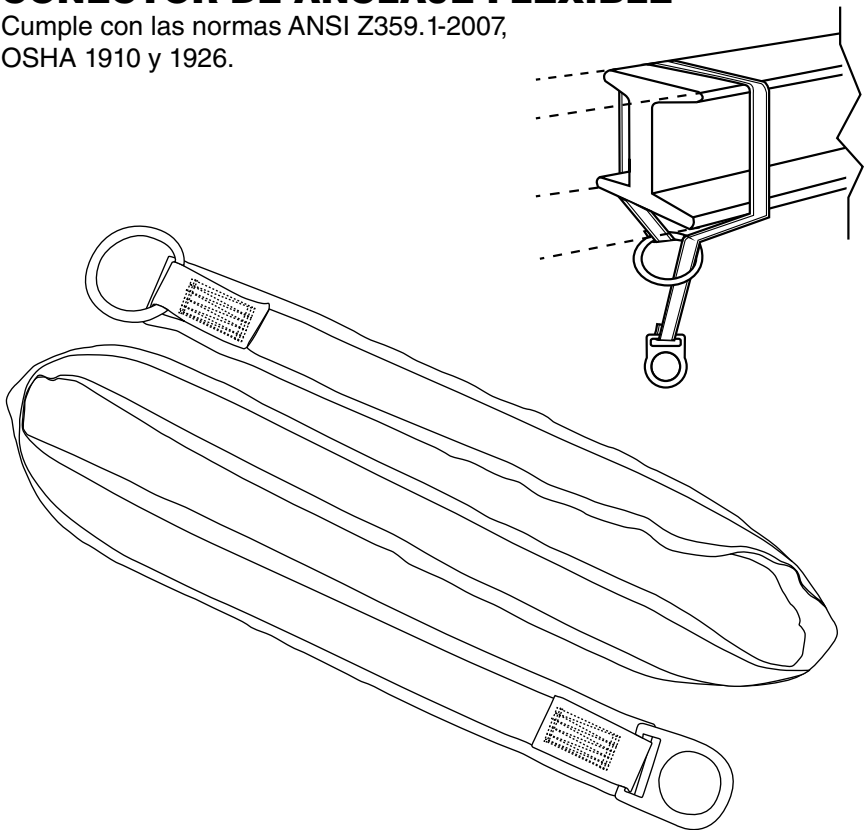

(See back page for specific model numbers.)

(Vea la página trasera para obtener los números de modelo específicos).

Werner Fall Protection
93 Werner Rd.
Greenville, PA 16125

724-588-2000
888-523-3371 toll free/ llamada gratuita
888-456-8458 fax



CAUTION!

*If use of fall protection equipment is necessary then the work environment is dangerous and potentially deadly. Werner Company products are designed to eliminate as much of the hazard as possible but can do that **ONLY** if they are used correctly. Use this equipment as it was designed to be used, after appropriate training, under the direct supervision of a competent person, according to the instructions provided, and in accordance with OSHA and local safety regulations. User **MUST** read and understand all cautions and instructions. Failure to heed these guidelines could result in injury or even death. Please, **WORK SAFE! WORK SMART!***

SOFT ANCHORAGE CONNECTOR

USER INSTRUCTIONS

Contents

I. BEFORE USING THE ANCHORAGE CONNECTOR	4
a. Inspect	4
b. Compatibility	6
c. Clearance	6
d. Rescue Plan	6
e. Training	6
II. ANCHORAGE CONNECTOR INSTALLATION AND USE	6
a. Cable and Webbing Slings, Chokers and Cross-arm Straps	6
b. Anchorage Structure	7
c. Cable Chokers	8
d. Cross-arm Straps / Webbing Chokers	9
e. Cable Anchor Extensions	10
f. Pour-In Anchor Straps	11
III. USE WARNINGS, RESTRICTIONS AND CAUTIONS	12
a. Fall Distance	12
b. Swing Fall Hazard	13
c. Rated Capacity	13
d. Environmental Hazards	13
e. Components/Subsystems	14
IV. LABELS/IDENTIFICATION/INSPECTION RECORDS	14
V. EQUIPMENT RECORDS	18
VI. INSPECTION RECORDS	18



Warning:

This product is just one part of a personal fall arrest system. It must be matched correctly with other components to form a complete and functional system. The user must understand the function of each of these components and follow the manufacturer's instructions for use for each. The user must be provided these instructions, should read and follow them, and consult the competent person who will supervise his work if he has any questions about any part of the instructions. The employer must provide training in the proper use, inspection, and maintenance of all components in the system, and these instructions can be used as part of that training. The equipment should be used ONLY in accordance with these instructions, local ordinances and codes, the applicable OSHA and ANSI standards, and the employer's safety plan.

These devices are designed to provide an anchorage connection between fall protection products and/or anchorages, for both fall protection and fall restraint. They can accommodate attachment options for a variety of fall protection products for fall protection or rescue equipment that might be required, so long as the rated capacity is not exceeded.

IF YOU HAVE ANY QUESTIONS ABOUT ANYTHING IN THESE INSTRUCTIONS, THE EQUIPMENT, OR PROPER USE OF THE EQUIPMENT, CONTACT WERNER CO. FOR MORE INFORMATION.

I. Before Using the Anchorage Connector

Before using this equipment the user should take certain steps to ensure that it is in suitable condition and safe for use. Users must read and understand these instructions. It is the employer's obligation to ensure that all users have been trained in safe work procedures as well as in the use and limitations of fall protection equipment. All users should be aware of and comply with all applicable OSHA, ANSI, CSA and local or regional regulations concerning fall protection equipment and its use.

a. Inspect

Examine all equipment thoroughly, daily before use by the user, and periodically by a competent person who is not the user.

SOFT ANCHORAGE CONNECTOR

USER INSTRUCTIONS

1. Verify the condition of each component. If any damage or abnormalities are found the equipment should be removed from service.
2. Check the webbing for cuts, abrasion, burns, welding spatter, or discoloration that could be caused by chemical exposure.
3. For cable legs examine the entire length for any breaks, and the swaged fittings for any irregularities.
4. Check all stitching for any broken threads.
5. Check all hardware for cracks, bends, irregularities, corrosion, or sharp edges. Check the snap hook gates for proper smooth operation. The engagement release for the hook's gate is visible for inspectability. Ensure the mechanism is undamaged and functioning correctly.
6. Verify that all labels are intact, in place, and legible.



If abnormalities are found in any of these areas, then the competent person should be consulted to determine if that item is safe for continued use or if it should be removed from service.

PROPER CONNECTIONS

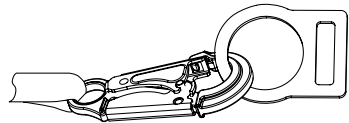

INAPPROPRIATE CONNECTIONS

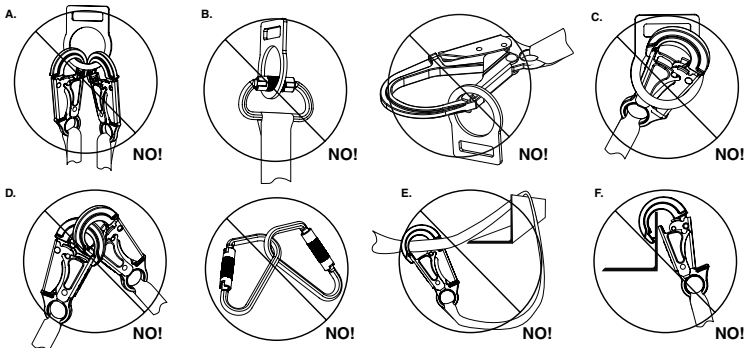



b. Compatibility

Verify compatibility of any subsystems being used. Werner products connected to Werner products should be compatible, but connection to other products should be verified by a competent person for compatibility to ensure there is no accidental detachment from side-loading, rollout, non-standard closures, etc.

c. Clearance.

Verify that adequate clearance exists below the work area and there are no objects or obstructions below the work area that the user could contact in the case of a fall.

d. Rescue Plan

If a worker falls and is forced to remain suspended for any length of time, physical damage to the body or even death can result. For this reason Werner, OSHA, ANSI, CSA and most local regulations require that a rescue plan and the means to implement the rescue plan are in place before use of this equipment.

e. Training

OSHA, ANSI, and most local ordinances require that workers using this product receive adequate training before use of this product. These instructions and their entire contents should be a part of that training.

II. Anchorage Connector Installation and Use

a. Cable and Webbing Slings, Chokers and Cross-arm Straps

Also known as tie-off adapters, these devices are designed to wrap around a structure which is the anchorage. They act as a connector to that anchorage for attachment of a complete fall protection system. All have D-rings, O-rings, or web loops and are passed around the structure and then secured by being passed back through the second O-ring, D-ring or web loop to "choke" the anchorage.

Warning:

Webbing chokers and cross arm straps should not be left installed permanently outdoors since prolonged exposure to the environment and especially to UV in sunlight will degrade the webbing, reducing tensile strength.

SOFT ANCHORAGE CONNECTOR

USER INSTRUCTIONS

b. Anchorage Structure

Inspect the anchorage structure to ensure it is of adequate strength and is sound, without sharp edges, corrosion, cracks or anything else that could weaken the connection. The connectors can be used vertically, but ensure that the choker has some stop so it will not be able to move on the structure in the case of a fall.

1. For fall arrest, anchors need to have strength of either 5000 lbs per attached user (22.2kN), or be certified by a qualified person to have strength of not less than 3600 lbs per attached user (16kN).
2. For fall restraint (where there is no possibility of accidental detachment), anchors need to withstand a static load of 3000 lbs per attached user (13.3 kN), or be certified by a qualified person to be able to withstand two times the foreseeable force.
3. For positioning systems, the anchorage strength must be a minimum of 3000 lbs per attached user (13.3 kN), or be certified by a qualified person to have strength of twice the foreseeable force.
4. For rescue systems, the anchorage should withstand a static load of 3000 lbs per attached user (13.3kN) or be certified by a qualified person for five times the foreseeable load.

c. Cable Chokers

Cable chokers are used when the anchorage they are being connected to will not be damaged by the cable in the case of a fall, such as structural I-beams, or when the choker will be left in place and subjected to the environment for an extended period of time.

Installing Cable Chokers

1. Pass cable over structure with choker ends dangling on either side. Pass the small O-ring on one end through the larger O-ring on the other end. Pull small O-ring to tighten (choke) the structure.
2. Continue to pass the extended cable end around the beam or other anchor until there is not enough length left to make another complete revolution. Then “choke” the anchor by passing the smaller O-ring through the larger. The small O-ring will become the anchorage point for a complete fall protection system.

While it is preferable to make several turns of the cabling around the anchorage before “choking” it, in cases where a lower anchorage connection is needed the connector can be choked with only one turn around the beam before passing the small O-ring through the larger O-ring. This is also a convenient way to adjust the length of the choker slightly.

3. Connect fall protection system to the small O-ring.

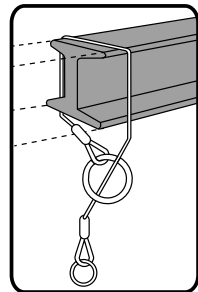
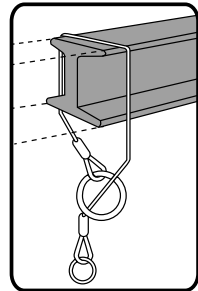
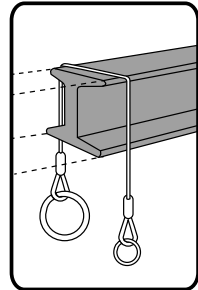

SOFT ANCHORAGE CONNECTOR

USER INSTRUCTIONS

d. Cross-arm Straps / Webbing Chokers

Web chokers work the same as cable chokers, but the wider surface of the webbing means that the impact in the case of a fall will be spread over a larger area considerably reducing the impact per square inch.

Installing Cross-arm Straps

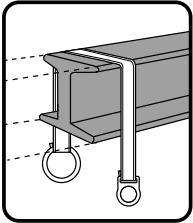
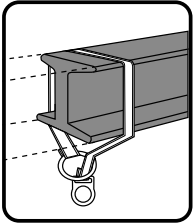
1. With labels on outward facing surface of strap. Pass web over structure with choker ends dangling on either side. Pass the small D-ring or O-ring on one end through the larger D-ring, O-ring or web loop on the other end. Pull small D-ring or O-ring to tighten (choke) the structure.
2. Continue to pass the extended web end around the beam or other anchor until there is not enough length left to make another complete revolution, then “choke” the anchor by passing the smaller O-ring or D-ring through the larger O-ring or web loop. The small D-ring will become the anchorage point for a complete fall protection system.

It's preferable but not necessary to make several turns of the webbing around the anchorage before “choking” by passing the small D-ring or O-ring through the larger O-ring or web loop. This is also a convenient way to adjust the length of the cross arm strap slightly.

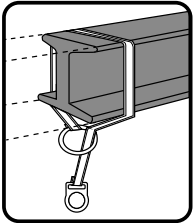
3. Connect fall protection system to the smaller D-ring or O-ring.



e. Cable Anchor Extensions

Cable anchor extensions come in various standard lengths. They differ from cable chokers because they are intended to extend the position of an existing anchorage connector to within reach of a user, so the extensions have a snap-hook on one end to connect to the existing anchorage connector, and an O-ring on the other, to provide the new extended anchorage connection for the user.

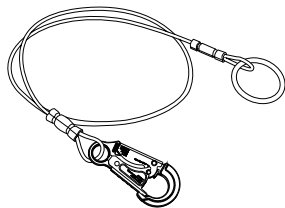

Installing a Cable Anchor Extension

1. Calculate the needed extension length considering the worker's needs and the available fall distance to be sure there will not be any contact with any object in the fall path. Connect the snap hook to the existing fall protection anchorage. Connect **ONLY** with the snap hook and **NEVER** loop the extender around the anchorage as you would a choker.
2. The user should connect to the extender's O-ring as he would to any other suitable anchorage.

CAUTION:

Anchor extensions are not cable chokers and should not be used as such. The ONLY approved fall protection attachment point is to the O-ring. NEVER connect two snap hooks to one O-ring or the snap hook to the cable. Connect it ONLY to the existing anchorage. The Anchor Extenders are not anchorages themselves. They are only extensions of an existing anchorage. ONLY connect the Anchor Extensions to an overhead anchor and never in any position that could increase the user's fall distance beyond the allowable free fall distance of 6 feet.

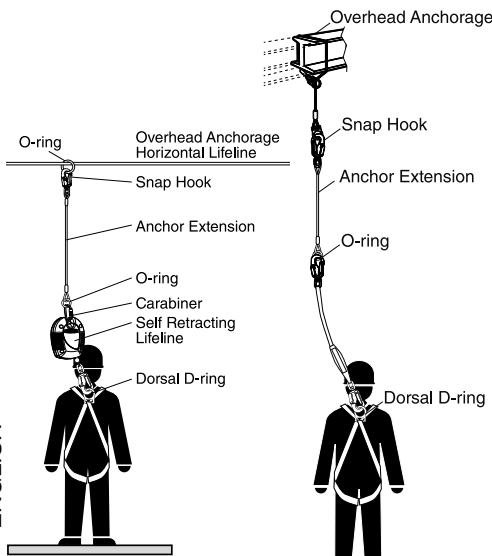

ENGLISH

SOFT ANCHORAGE CONNECTOR

USER INSTRUCTIONS

f. Pour-In Anchor Straps

Pour-in-place anchors are actually simplified standard web chokers that have been modified to continue functioning as an anchorage connector after being partially embedded in concrete. As such they conform to most of the same instructions and warnings contained in the previous Cross arm strap/ webbing choker section. All Werner Pour-In anchors are for one-time use only.

Installing a Pour-In Anchor Strap

1. Select a location with required anchorage strength and unobstructed fall clearance. Either place the strap's loop end over the rebar or use the loop to "choke" it. To choke it, loop strap around the rebar and pull the exposed end (with loop or D-ring) through the end loop. Tighten the choke on the rebar. Position the exposed end with the other loop or D-ring at least six inches outside the form. Secure the strap so that it can not be pulled inside when the concrete is poured. Position the strap's wear protector so it will be partly embedded in the poured concrete and partly exposed. It's important that the wear protector is positioned to protect the main load-bearing webbing from contact with the sharp edge of the poured concrete.

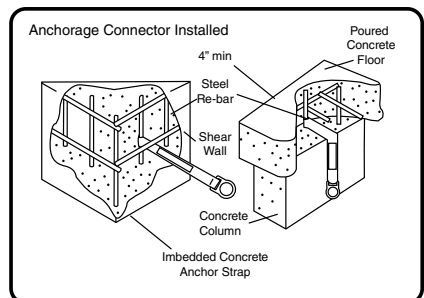
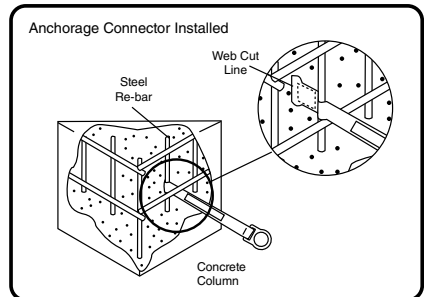
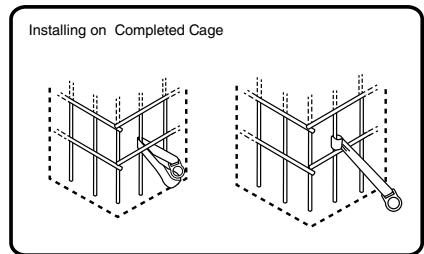



- The user should connect to the Pour-In Anchor's D-ring or loop as he would to any other suitable anchorage.

When connecting to a web loop use **ONLY** a carabiner, **NEVER** a snaphook. Never connect two users to the same anchorage. Never connect two snap hooks or carabiners to the same connector.

- Cut off and discard exposed portion of anchor strap after use.

III. Use Warnings, Restrictions and Cautions

a. Fall Distance

Equipment is designed for a maximum free fall of 6 feet. Contact with a lower level can occur even when this equipment is in perfect operating condition if there is any object in the path of the fall or if the height of the anchorage being used is inadequate. The fall distance can vary according to the connecting subsystem used. The following diagrams indicate typical clearance calculations for shock absorbing lanyards and self-retracting lifelines. While these are typical situations, the authorized/competent person on site should make these determinations for each work situation depending on the site-specific conditions.

Fall distance for shock absorbing lanyards

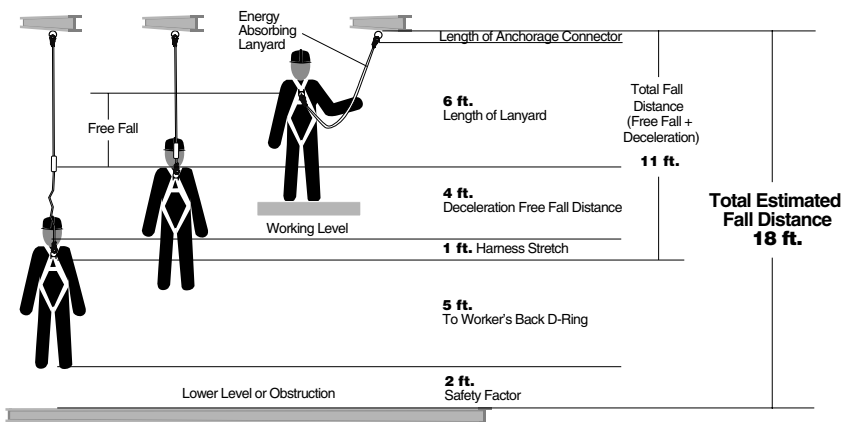

SOFT ANCHORAGE CONNECTOR

USER INSTRUCTIONS

Fall distance for self-retracting lifeline

b .

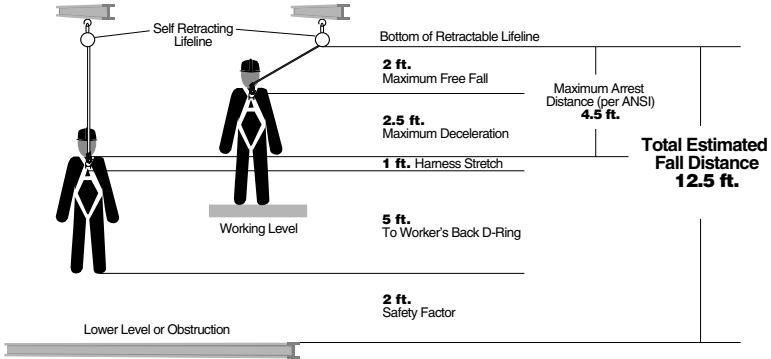

Swing Fall Hazard

Position the worker below the anchorage so if a fall occurs the worker will not swing into an object below the work surface.

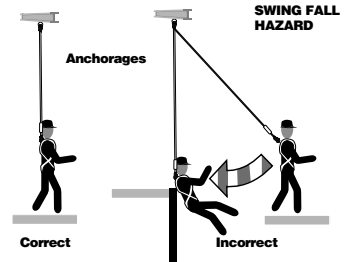

c. Rated Capacity.

1. Capacity: 310 lbs., including tools and equipment (one person)
2. Strength: For fall arrest OSHA requires a static tensile strength of 5000 lbs. This connector satisfies the OSHA and ANSI strength requirements when used in accordance with OSHA, ANSI, CSA standards, local regulations and the manufacturer's instructions.
3. These anchors are for fall protection, fall restraint and rescue use only. They are not designed to hang, support, or lift materials or equipment.

d. Environmental Hazards.

This equipment is to be used only under the direct supervision of a competent person who is able to identify hazards that must be avoided. These include electricity, chemicals, machinery or moving objects, sharp edges, damaged anchorages or structures, or any other element that could damage this equipment or prevent it from operating as intended.



e. Components/Subsystems

Before first use a qualified person should inspect and determine that all components and subsystems are compatible and will perform correctly when combined into a complete personal fall protection system. Consult the information in these instructions, and if any additional information is needed contact Werner Co. directly.

IV. Labels/Identification/Inspection Records

- a.** All products should be inspected by the user thoroughly before each use. Additional inspections by a competent person other than the user should be conducted at intervals of no less than one year. That interval should be shortened any time the product is used in a harsh environment or is exposed to conditions such as chemicals, abrasion, heat or any other factor that could affect the strength of any of the materials or components.
- b.** The product labels provide an inspection grid to record these inspections by a competent person. Use a punch or permanent marker to record those dates.
- c.** This manual should always accompany the product, or be on file with the employer for access when needed. Record the identification details for the anchor and record the inspections in the inspection log, on page 18. It is important to keep this log current, complete, and available as needed.

SOFT ANCHORAGE CONNECTOR

USER INSTRUCTIONS



Model: A00000
Modelo:

Material 00
Materiales:

Length: 00
Longitud:

Date of Manufacture: 00/00/0000
Fecha de la fabricación:

Serial Number: 00000000
Número de serie:



Maximum Capacity (user with tools): 310 lb.
Capacidad máxima (usuario con las herramientas):

Assembled in:
Ensamblas en:

front

Id label

Inspection Log/Registro de Inspección

2012	2013	2014	2015	2016	
					1
					2
					3
					4
					5
					6
					7
					8
					9
					10
					11
					12



0 51751 00000 9

Standards/Estándares
ANSI Z359.1-2007; OSHA 1910-1926

93 Werner Road, Greenville, PA 16125
888-523-3371
© 2011 Werner Co. P/N 104276 Rev A 11/11

back

ENGLISH



WARNING

Read User Manual and understand all instructions and warnings. If user manual is missing contact Werner Co. for a replacement copy. Product must be inspected prior to each use according to instructions in manual, then periodically by a competent person who is not the user. User repairs or alterations are **NOT** permitted. Avoid exposure to sharp edges, chemicals, machinery and environmental hazards that could weaken the materials. Verify that connectors are compatible (refer to the instruction manual for stability and compatibility limitations). OSHA, CSA and local regulations require that workers receive training in the proper use and limitations of fall restraint equipment.

FAILURE TO READ AND HEED ALL WARNINGS COULD RESULT IN INJURY OR DEATH!

93 Werner Road, Greenville, PA 16125
888-523-3370 • www.wernerladder.com

ADVERTENCIA

Debe leer el manual del usuario y entender todas las instrucciones y advertencias. Refiera al manual de la instrucción para las limitaciones de la estabilidad y de la compatibilidad. Si el manual del usuario está faltando, comuníquese con Werner Co. para obtener una copia de reemplazo. Antes de cada uso, el producto debe inspeccionarse de acuerdo con las instrucciones del manual, luego debe ser inspeccionado periódicamente por una persona capacitada que no sea el usuario. **NO** se permiten reparaciones o alteraciones por parte del usuario. Verifique que los conectores sean compatibles (véase el manual de la instrucción). El OSHA, CSA y las regulaciones locales requieren que los trabajadores reciban el entrenamiento en el uso y las limitaciones apropiados del equipo del alojamiento de la caída.

¡NO LEER Y NO TENER EN CUENTA TODAS LAS ADVERTENCIAS PODRÍA RESULTAR EN LESIONES O LA MUERTE!

© 2011 Werner Co. P/N 104277-01

front

back

Warning label Chokes & Extensions

SOFT ANCHORAGE CONNECTOR

USER INSTRUCTIONS



WARNING

Read User Manual and understand all instructions and warnings. Refer to the instruction manual for stability and compatibility limitations. If user manual is missing contact Werner Co. for a replacement copy. The blue wear sleeve must protrude past the edge of the concrete after installation. Product must be inspected prior to each use according to instructions in manual, then periodically by a competent person who is not the user. User repairs or alterations are **NOT** permitted. Avoid exposure to sharp edges, chemicals, machinery and environmental hazards that could weaken the materials. Verify that connectors are compatible (see instruction manual). OSHA, CSA and local regulations require that workers receive training in the proper use and limitations of fall restraint equipment.

FAILURE TO READ AND HEED ALL WARNINGS COULD RESULT IN INJURY OR DEATH!

93 Werner Road, Greenville, PA 16125
888-523-3370 • www.wernerladder.com

ADVERTENCIA

Debe leer el manual del usuario y entender todas las instrucciones y advertencias. Refiera al manual de la instrucción para las limitaciones de la estabilidad y de la compatibilidad. Si el manual del usuario está faltando, comuníquese con Werner Co. para obtener una copia de reemplazo. La manga azul debe sobresalir del borde de concreto después de su instalación. Antes de cada uso, el producto debe inspeccionarse de acuerdo con las instrucciones del manual, luego debe ser inspeccionado periódicamente por una persona capacitada que no sea el usuario. **NO** se permiten reparaciones o alteraciones por parte del usuario. Verifique que los conectores sean compatibles (véase el manual de la instrucción). El OSHA, CSA y las regulaciones locales requieren que los trabajadores reciban el entrenamiento en el uso y las limitaciones apropiados del equipo del alojamiento de la caída.

¡NO LEER Y NO TENER EN CUENTA TODAS LAS ADVERTENCIAS PODRÍA RESULTAR EN LESIONES O LA MUERTE!

© 2011 Werner Co.
PN104277-02 RevB 12/11

front

back

Warning Label Pour-In anchors

ENGLISH



V. Equipment Record

PART NUMBER	<input type="text"/>	PURCHASE DATE	<input type="text"/>
SERIAL NUMBER	<input type="text"/>	ASSIGNED TO	<input type="text"/>
DATE MANUFACTURED	<input type="text"/>		

SPECIFICATIONS

Werner SOFT ANCHORAGE

Certified to meet ANSI Z359.1-2007, and OSHA 1910 and 1926 standards and regulations for the lanyard component of a complete personal fall arrest system. All hardware certified to 5000 lb. breaking strength, 100 percent proof tested to 3600 lbs.

Individually bar coded model and serial numbers, location and date of manufacture are on product label.

VI. Inspection Record

INSPECTION RECORD						
DATE	INSPECTOR	PASS/FAIL		DATE	INSPECTOR	PASS/FAIL

ENGLISH

CONECTOR DE ANCLAJE FLEXIBLE

INSTRUCCIONES PARA EL USUARIO

¡PRECAUCIÓN!

Si el uso de equipos de protección contra caídas es necesario, entonces el ambiente de trabajo es peligroso y potencialmente mortal. Los productos Werner Company están diseñados para eliminar peligros tanto como sea posible, pero SÓLO si estos productos se utilizan correctamente. Utilice este equipo ya que éste fue diseñado para usarse, utilice este equipo después de una capacitación apropiada, bajo la supervisión directa de una persona calificada, de acuerdo con las instrucciones suministradas, y de acuerdo con las regulaciones OSHA y las regulaciones de seguridad locales. El usuario DEBE leer y entender todas las precauciones e instrucciones. No tener en cuenta estas directrices podría resultar en lesiones o incluso la muerte. Por favor, ¡TRABAJE DE MANERA SEGURA! ¡TRABAJE DE MANERA INTELIGENTE!



Contenido

I. ANTES DE UTILIZAR EL CONECTOR DE ANCLAJE	4
a. Inspeccione.....	4
b. Compatibilidad.....	6
c. Espacio libre	6
d. Plan de rescate	6
e. Capacitación	6
II. INSTALACIÓN Y USO DEL CONECTOR DE ANCLAJE	6
a. Eslingas de correa tejida y de cable, correas de estrangulación y correas de cruzar.....	6
b. Estructura del anclaje.....	7
c. Cables de estrangulación	8
d. Correas tejidas de estrangulación / correas de cruzar	9
e. Extensiones de anclajes de cable.....	10
f. Correas de anclaje instalables durante el vertido de concreto	11
III. TENGA EN CUENTA LAS ADVERTENCIAS, RESTRICCIONES Y PRECAUCIONES	12
a. Distancia de caída.....	12
b. Peligro de caída tipo columpio	13
c. Capacidad nominal.....	13
d. Peligros ambientales.....	13
e. Componentes/Subsistemas	14
IV. ETIQUETAS/IDENTIFICACIÓN/REGISTROS DE INSPECCIÓN	14
V. REGISTROS DE EQUIPOS	18
VI. REGISTROS DE INSPECCIÓN.....	18

CONECTOR DE ANCLAJE FLEXIBLE

INSTRUCCIONES PARA EL USUARIO

Advertencia:

Este producto es sólo una parte del sistema personal de detención de caídas. Éste debe combinarse correctamente con otros componentes para conformar un sistema completo y funcional. El usuario debe entender la función de cada uno de estos componentes y seguir las instrucciones del fabricante para el uso de cada componente. El usuario debe recibir estas instrucciones, debe leerlas y seguirlas, y consultar a la persona calificada que supervisará su trabajo si tiene alguna pregunta acerca de cualquier parte de las instrucciones. El empleador debe proporcionar capacitación sobre el uso apropiado, inspección y mantenimiento de todos los componentes del sistema, y estas instrucciones pueden utilizarse como parte de esa capacitación. El equipo SÓLO debe utilizarse de acuerdo con estas instrucciones, ordenanzas y códigos locales, las normas OSHA y ANSI aplicables, y el plan de seguridad del empleador.

Estos dispositivos están diseñados para proporcionar una conexión de anclaje entre los productos de protección contra caídas y/o los anclajes, para protección contra caídas y evitamiento de caídas. Éstos pueden incorporar opciones de sujeción para una variedad de productos de protección contra caídas para equipos de protección contra caídas o de rescate que pudieran requerirse, siempre y cuando no se exceda la capacidad nominal.

SI USTED TIENE ALGUNA PREGUNTA ACERCA DE ALGO DE ESTAS INSTRUCCIONES, EL EQUIPO O EL USO APROPIADO DEL EQUIPO, COMUNÍQUESE CON WERNER CO. PARA OBTENER MÁS INFORMACIÓN.

I. Antes de utilizar el conector de anclaje

Antes de utilizar este equipo, el usuario debe realizar ciertos pasos para garantizar que éste está en condiciones apropiadas y es seguro para su uso. Los usuarios deben leer y entender estas instrucciones. Es obligación del empleador garantizar que todos los usuarios hayan recibido capacitación sobre los procedimientos de trabajo seguros y también sobre el uso y limitaciones de los equipos de protección contra caídas. Todos los usuarios deben estar informados acerca de y cumplir todas las normas OSHA, ANSI, CSA y las normas locales o regionales relacionadas con los equipos de protección contra caídas y su uso.

a. Inspeccione

Todo el equipo debe ser examinado completamente, diariamente antes del uso, por parte del usuario; y periódicamente por parte de una persona calificada que no sea el usuario.

1. Verifique la condición de cada componente. Si se encuentra cualquier daño o anomalía, el equipo debe retirarse del servicio.
2. Revise las correas tejidas en busca de cortaduras, abrasión, quemaduras, salpicadura de soldadura, o decoloración que pudiera haberse causado por exposición a productos químicos.
3. Para los tramos de cuerda/cable, examine toda la longitud en busca de cualquier rotura y examine los acoples forjados en busca de cualquier irregularidad.

4. Revise todas las costuras en busca de hilos rotos.
5. Revise todos los herrajes en busca de grietas, dobladuras, irregularidades, corrosión o bordes filosos. Revise los ganchos de cierre resortado para verificar el funcionamiento sin problemas. El liberador de enganche del cierre del gancho es visible para inspeccionabilidad. Verifique que el mecanismo no tiene daños y está funcionando correctamente.

CUANDO ESTÁ EN USO,
EL CIERRE DEBE QUEDAR
CERRADO Y ASEGURADO

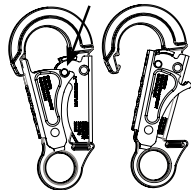

6. Verifique que todas las etiquetas están intactas, en su sitio, y son legibles.

Si se encuentran anomalías en alguna de estas áreas, entonces debe consultarse a la persona capacitada para que determine si ese elemento es seguro para continuar su uso o si debe retirarse del servicio.

CONEXIONES APROPIADAS

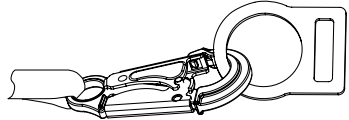

CONEXIONES INAPROPIADAS

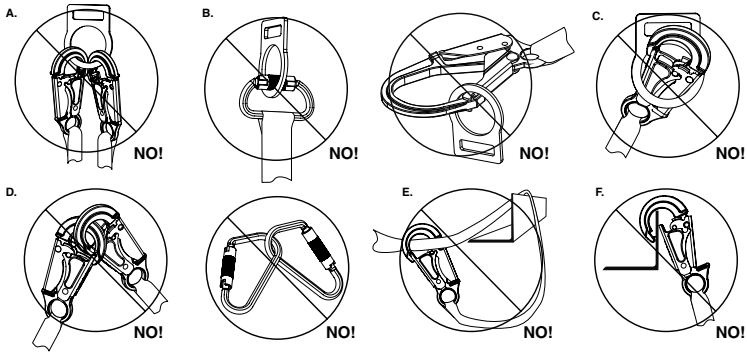

CONECTOR DE ANCLAJE FLEXIBLE

INSTRUCCIONES PARA EL USUARIO

b. Compatibilidad

Verifique la compatibilidad de todos los subsistemas que se están utilizando. Los productos Werner conectados con productos Werner son compatibles, pero la conexión con otros productos debe ser verificada, por una persona capacitada, en cuanto a compatibilidad para garantizar que no haya desconexión accidental por carga lateral, rodaje, cierres no estándares, etc.

c. Espacio libre.

Verifique que existe una altura libre adecuada debajo del área de trabajo y que no hay objetos ni obstrucciones debajo del área de trabajo que el usuario pudiera contactar en caso de una caída.

d. Plan de rescate

Si un trabajador cae y queda obligado a permanecer suspendido durante cualquier período de tiempo, podría producirse daño físico o incluso la muerte. Por este motivo, Werner, las regulaciones de OSHA, ANSI, CSA, y la mayoría de las regulaciones locales exigen la existencia de un plan de rescate y los medios para ejecutar un plan de rescate, antes del uso de este equipo.

e. Capacitación

Las regulaciones OSHA, ANSI, y la mayoría de las regulaciones locales exigen que los trabajadores que utilizan este producto reciban capacitación adecuada antes del uso de este producto. Estas instrucciones y su contenido completo deben ser parte de esa capacitación.

II. Instalación y uso del conector de anclaje

a. Eslingas de correa tejida y de cable, correas de estrangulación y correas de cruzar

También conocidas como adaptadores de amarre, estos dispositivos están diseñados para envolverse alrededor de una estructura que es el anclaje. Éstas actúan como conector para ese anclaje para la sujeción de un sistema completo de protección contra caídas. Todas tienen anillos en "D", anillos en "O", o lazos tejidos, y se pasan alrededor de una estructura y luego se aseguran pasándose de regreso a través del segundo anillo en "O", anillo en "D" o lazo tejido para "estrangular" el anclaje.

Advertencia:

Las correas tejidas de estrangulación y las correas de cruzar no deben dejarse instaladas de manera permanente en exteriores ya que la exposición prolongada al ambiente y especialmente a la luz ultravioleta de la luz solar degradarán la correa tejida, reduciendo la resistencia a la tracción.



b. Estructura del anclaje

Inspeccione la estructura del anclaje para garantizar que tiene la resistencia adecuada y es sólido, sin bordes filosos, corrosión, grietas ni nada que pudiera debilitar la conexión. Los conectores pueden utilizarse verticalmente, pero verifique que el estrangulador tiene algún tope de modo que éste no podrá moverse sobre la estructura en caso de una caída.

1. Para la detención de caídas, los anclajes deben tener una resistencia de 5000 lbs por cada usuario conectado (22.2kN), o ser certificados por una persona calificada indicando que tienen una resistencia no inferior a 3600 lbs. por cada usuario conectado (16kN).
2. Para el evitamiento de caídas (donde no hay posibilidad de desconexión accidental), los anclajes deben soportar una carga estática de 3000 lbs por cada usuario conectado (13.3kN), o ser certificados por una persona calificada para poder soportar dos veces la fuerza previsible.
3. Para los sistemas de puesta en posición, la resistencia mínima de los anclajes debe ser de 3000 lbs por cada usuario conectado (13.3 kN), o ser certificados por una persona calificada para una resistencia de dos veces la fuerza previsible.
4. Para los sistemas de rescate, los anclajes deben soportar una carga estática de 3000 lbs por cada usuario conectado (13.3kN) o ser certificados por una persona calificada para cinco veces la carga previsible.

CONECTOR DE ANCLAJE FLEXIBLE

INSTRUCCIONES PARA EL USUARIO

c. Cables de estrangulación

Los cables de estrangulación se utilizan cuando el anclaje al cual se está conectando no será dañado por el cable en caso de una caída, tal como vigas en "I" estructurales, o cuando el cable de estrangulación se dejará en sitio y se expondrá al ambiente durante un período de tiempo prolongado.

Instalación de cables de estrangulación

1. Pase el cable sobre la estructura con los extremos del cable de estrangulación colgando sobre cualquier lado. Pase el anillo en "O" pequeño de un extremo a través del anillo en "O" más grande del otro extremo. Hale el anillo en "O" pequeño para apretar (estrangular) la estructura.
2. Continúe pasando el extremo del cable extendido alrededor de la viga u otro anclaje hasta que no quede suficiente longitud para realizar otra revolución completa. Luego "estrangule" el anclaje pasando el anillo en "O" más pequeño a través del anillo en "O" más grande. El anillo en "O" pequeño se convertirá en el punto de anclaje para un sistema completo de protección contra caídas.

Aunque es preferible realizar varios giros del cable alrededor del anclaje antes de "estrangularlo", en casos donde se necesita una conexión de anclaje más baja, el conector puede estrangularse con sólo una vuelta alrededor de la viga antes de pasar el anillo en "O" pequeño a través del anillo en "O" más grande. Ésta también es una manera conveniente de ajustar levemente la longitud del cable de estrangulación.

3. Conecte el sistema de protección contra caídas al anillo en "O" pequeño.

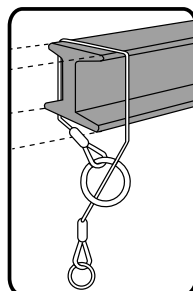
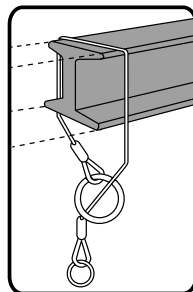
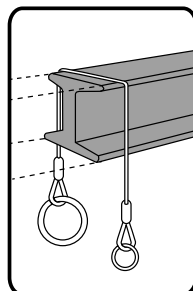

d. Correas tejidas de estrangulación / correas de cruzar

Las correas tejidas de estrangulación funcionan igual a los cables de estrangulación, pero la superficie más ancha del tejido significa que el impacto en caso de una caída será distribuido sobre una área mayor reduciendo considerablemente el impacto por pulgada cuadrada.

Instalación de las correas

1. Con las etiquetas en la superficie dirigida hacia afuera de la correa. Pase la correa tejida sobre la estructura con los extremos de la correa tejida de estrangulación colgando sobre cualquier lado. Pase el anillo en "D" o anillo en "O" pequeño de un extremo a través del anillo en "D"; anillo en "O" o lazo tejido más grande del otro extremo. Hale el anillo en "D" o anillo en "O" pequeño para apretar (estrangular) la estructura.
2. Continúe pasando el extremo tejido extendido alrededor de la viga u otro anclaje hasta que no quede suficiente longitud para realizar otra revolución completa, luego "estrangule" el anclaje pasando el anillo en "O" o anillo en "D" más pequeño a través del anillo en "O" o lazo tejido más grande. El anillo en "D" pequeño se convertirá en el punto de anclaje para un sistema completo de protección contra caídas.
3. Conecte el sistema de protección contra caídas al anillo en "D" o anillo en "O" más pequeño.

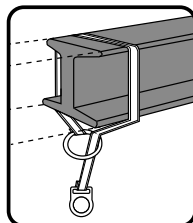
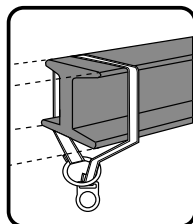
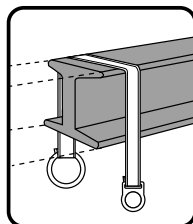

CONECTOR DE ANCLAJE FLEXIBLE

INSTRUCCIONES PARA EL USUARIO

e. Extensiones de anclaje de cable

Las extensiones de anclaje de cable vienen en diferentes longitudes estándares. Éstas son diferentes de los cables de estrangulación porque éstas están diseñadas para extender la posición de un conector de anclaje existente hasta dentro del alcance de un usuario, así que las extensiones tienen un gancho de cierre resortado en un extremo para conectar con el conector de anclaje existente, y un anillo en "O" en el otro extremo, para proporcionar la nueva conexión de anclaje extendida para el usuario.

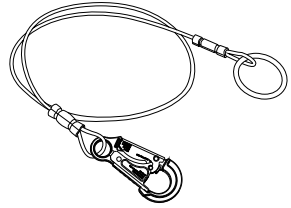

Instalación de una extensión de anclaje de cable

1. Calcule la longitud de extensión necesaria considerando las necesidades del trabajador y la distancia de caída disponible para garantizar que no habrá ningún contacto con ningún objeto en la trayectoria de caída. Conecte el gancho de cierre resortado al anclaje de protección contra caídas existente. **SÓLO** conecte con el gancho de cierre resortado y **NUNCA** envuelva el extensor alrededor del anclaje como usted lo haría con un estrangulador.
2. El usuario debe conectarse al anillo en "O" del extensor tal como lo haría con cualquier otro anclaje apropiado.

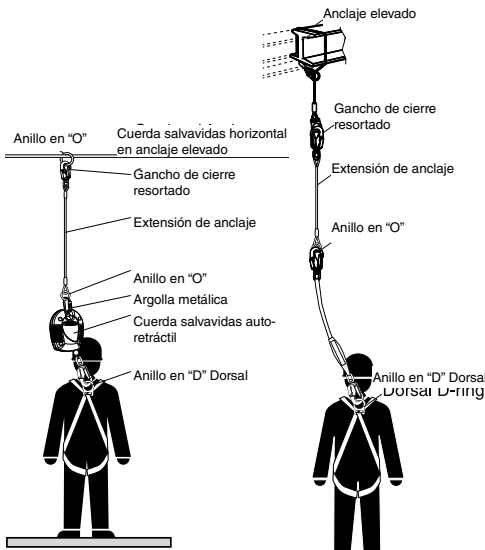

PRECAUCIÓN:

Las extensiones de anclaje no son cables de estrangulación y no deben utilizarse como tales. El ÚNICO punto de sujeción de protección contra caídas aprobado es con el anillo en "O". Nunca conecte dos ganchos de cierre resortado con un (1) anillo en "O" ni el gancho de cierre resortado con el cable. Conéctelo ÚNICAMENTE al anclaje existente. Los extendedores de anclaje no son anclajes por sí mismos. Estos sólo son extensiones de un anclaje existente. SÓLO conecte las Extensiones de Anclaje a un anclaje elevado y nunca en una posición que pudiera aumentar la distancia de caída del usuario más allá de la distancia de caída libre permisible de 1.8 m (6 pies).

f. Correas de anclaje instalables durante el vertido de concreto

Los anclajes instalables durante el vertido de concreto son realmente correas tejidas de estrangulación estándares simplificadas que han sido modificadas para continuar funcionando como conector de anclaje después de ser empotradas parcialmente dentro de concreto. Como tal, éstas siguen la mayoría de las mismas instrucciones y advertencias contenidas en la anterior sección “Correa tejida de estrangulación / correa de cruzar”. Todos los anclajes instalables durante el vertido de concreto de Werner sólo son para un (1) uso.

Instalación de una correa de anclaje instalable durante el vertido de concreto

1. Seleccione un lugar que tenga la resistencia de anclaje requerida y un espacio libre de caída sin obstrucciones. Coloque el extremo de lazo de la correa sobre la barra de refuerzo o utilice el lazo para “estrangularla.” Para estrangular la barra de refuerzo, envuelva la correa alrededor de la barra de refuerzo y hale el extremo expuesto (con lazo o anillo en “D”) a través del lazo de extremo. Apriete el estrangulador sobre la barra de refuerzo. Coloque el extremo expuesto con el otro lazo o anillo en “D” a al menos 6 pulgadas fuera del molde/encofrado. Asegure la correa de modo que ésta no pueda halarse adentro cuando se vierta el concreto. Coloque el protector de desgaste de la correa de modo que este protector quedará parcialmente empotrado en el concreto vertido y parcialmente expuesto. Es importante colocar el protector de desgaste para proteger el tejido de soporte de carga principal contra el contacto con el borde filoso del concreto vertido.

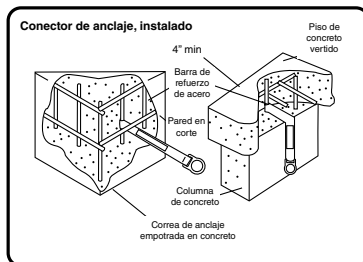
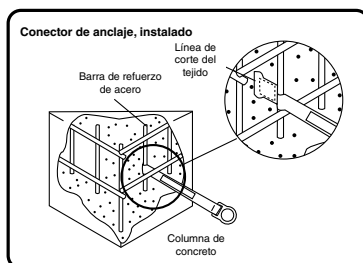
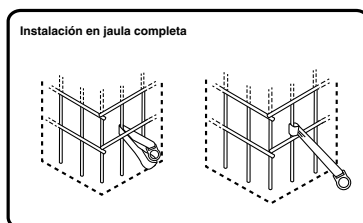

CONECTOR DE ANCLAJE FLEXIBLE

INSTRUCCIONES PARA EL USUARIO

2. El usuario debe conectarse al anillo en "D" o lazo del anclaje instalable durante el vertido de concreto tal como lo haría con cualquier otro anclaje apropiado. Al conectarse con un lazo tejido, SÓLO utilice una argolla metálica (carabiner), NUNCA un gancho de cierre resortado. Nunca conecte dos usuarios al mismo anclaje. Nunca conecte dos ganchos de cierre resortado al mismo conector.
3. Corte y deseche la porción expuesta de la correa de anclaje después del uso.

III. Tenga en cuenta las advertencias, restricciones y precauciones

a. Distancia de caída

El equipo está diseñado para una caída libre máxima de 1.8 m (6 pies). Aún cuando este equipo esté en perfectas condiciones de funcionamiento podría ocurrir contacto con un nivel inferior si hay algún objeto en la trayectoria de la caída o si es inadecuada la altura del anclaje que se está utilizando. La distancia de caída puede variar de acuerdo con el subsistema conectivo utilizado. Los siguientes diagramas indican los cálculos de espacio libre típico para cuerdas absorbedoras de impacto y cuerdas salvavidas auto-retráctiles. Aunque éstas son situaciones típicas, la persona autorizada/calificada en sitio debe realizar estas decisiones para cada situación de trabajo dependiendo de las condiciones específicas del sitio.

Distancia de caída para las cuerdas absorbedoras de impacto

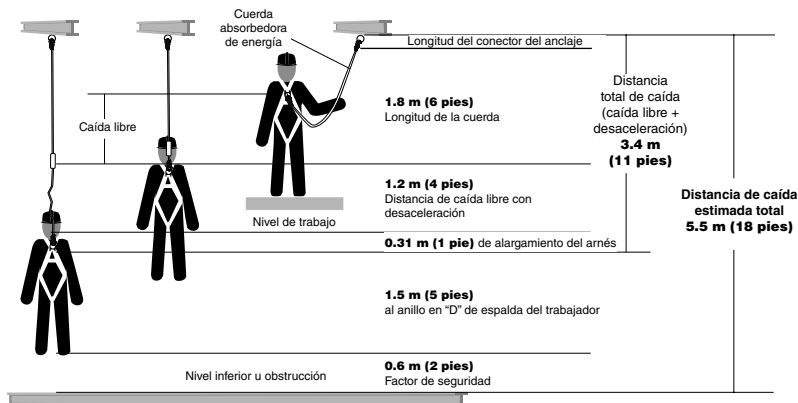

Distancia de caída para cuerda salvavidas auto-retráctil

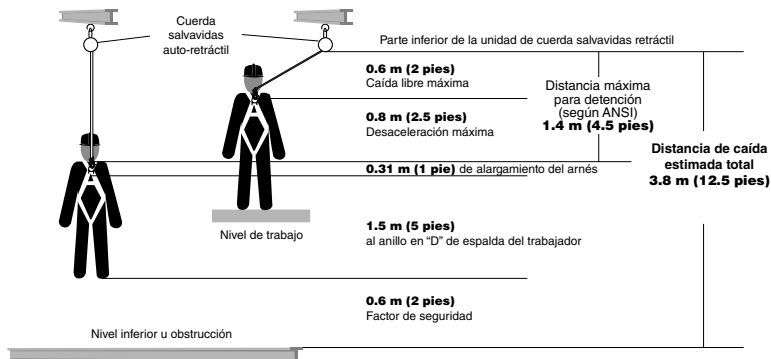

b. Peligro de caída tipo columpio

Posicione el trabajador debajo del anclaje de modo que si ocurre una caída, el trabajador no se columpiará hacia un objeto debajo de la superficie de trabajo.

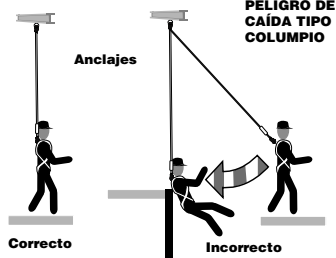

c. Capacidad nominal.

1. Capacidad: 310 lbs., incluyendo las herramientas y equipos (1 persona)
2. Resistencia: Para la detención de caídas, OSHA exige una resistencia estática a la tracción de 5000 lbs. Este conector satisface los requisitos de resistencia de OSHA y ANSI cuando se utiliza de acuerdo con las normas OSHA, ANSI, CSA, las regulaciones locales y las instrucciones del fabricante.
3. Estos anclajes sólo son para protección contra caídas, evitamiento de caídas y uso para rescate. Estos no están diseñados para colgar, soportar o levantar materiales o equipos.

d. Peligros ambientales.

Este equipo sólo debe utilizarse bajo la supervisión directa de una persona competente que pueda identificar los peligros que deben evitarse. Éstos incluyen la electricidad, productos químicos, máquinas u objetos en movimiento, bordes filosos, estructuras o anclajes dañados, o cualquier otro elemento que pudiera dañar este equipo o que evite que funcione según se pretende.

CONECTOR DE ANCLAJE FLEXIBLE

INSTRUCCIONES PARA EL USUARIO

e. Componentes/Subsistemas

Antes del primer uso, una persona calificada debe inspeccionar y decidir que todos los componentes y subsistemas son compatibles y que funcionarán correctamente en combinación con un sistema personal completo de protección contra caídas. Consulte la información en estas instrucciones, y si se requiere cualquier información adicional, comuníquese directamente con Werner Co.

IV. Etiquetas/Identificación/Registros de inspección

- a. Todos los productos deben ser inspeccionados completamente por el usuario antes de cada uso. Una persona calificada, diferente al usuario, debe realizar inspecciones adicionales en intervalos no inferiores a un (1) año. Ese intervalo debe acortarse cada vez que el producto se utiliza en un ambiente agresivo o se expone a condiciones tales como productos químicos, abrasión, calor o cualquier otro factor que pudiera afectar la resistencia de cualquiera de los materiales o componentes.
- b. Las etiquetas del producto proporcionan una tabla de inspección para que una persona calificada registre estas inspecciones. Utilice un punzón o marcador permanente para registrar estos datos.
- c. Este manual siempre debe acompañar el producto o estar en los archivos del empleador para consultarlo cuando se requiera. Registre los detalles de identificación para el anclaje y registre las inspecciones en el registro de inspección mostrado en la página 18. Es importante mantener este registro actualizado, completo y disponible según se requiera.



WERNER

Model: A00000
 Modelo:

Material: 00
 Materiales:

Length: 00
 Longitud:

Date of Manufacture: 00/00/0000
 Fecha de la fabricación:

Serial Number: 00000000
 Número de serie:



Maximum Capacity (user with tools): 310 lb.
 Capacidad máxima (usuario con las herramientas):

Assembled in:
 Ensamblas en:

parte delantera

Inspection Log/Registro de Inspección

2012	2013	2014	2015	2016	
					1
					2
					3
					4
					5
					6
					7
					8
					9
					10
					11
					12



0 51751 00000 9

Standards/Estándares
 ANSI Z359.1-2007; OSHA 1910-1926

93 Werner Road, Greenville, PA 16125
 888-523-3371
 © 2011 Werner Co. P/N 104276 Rev A 11/11

parte trasera

Etiqueta de identificación

CONECTOR DE ANCLAJE FLEXIBLE

INSTRUCCIONES PARA EL USUARIO



WARNING

Read User Manual and understand all instructions and warnings. If user manual is missing contact Werner Co. for a replacement copy. Product must be inspected prior to each use according to instructions in manual, then periodically by a competent person who is not the user. User repairs or alterations are **NOT** permitted. Avoid exposure to sharp edges, chemicals, machinery and environmental hazards that could weaken the materials. Verify that connectors are compatible (refer to the instruction manual for stability and compatibility limitations). OSHA, CSA and local regulations require that workers receive training in the proper use and limitations of fall restraint equipment.

FAILURE TO READ AND HEED ALL WARNINGS COULD RESULT IN INJURY OR DEATH!

93 Werner Road, Greenville, PA 16125
888-523-3370 • www.wernerladder.com

parte delantera

ADVERTENCIA

Debe leer el manual del usuario y entender todas las instrucciones y advertencias. Refiera al manual de la instrucción para las limitaciones de la estabilidad y de la compatibilidad. Si el manual del usuario está faltando, comuníquese con Werner Co. para obtener una copia de reemplazo. Antes de cada uso, el producto debe inspeccionarse de acuerdo con las instrucciones del manual, luego debe ser inspeccionado periódicamente por una persona capacitada que no sea el usuario. **NO** se permiten reparaciones o alteraciones por parte del usuario. Verifique que los conectores sean compatibles (véase el manual de la instrucción). El OSHA, CSA y las regulaciones locales requieren que los trabajadores reciban el entrenamiento en el uso y las limitaciones apropiados del equipo del alojamiento de la caída.

¡NO LEER Y NO TENER EN CUENTA TODAS LAS ADVERTENCIAS PODRÍA RESULTAR EN LESIONES O LA MUERTE!

© 2011 Werner Co. P/N 10427-701

parte trasera

Etiqueta de advertencia para los estranguladores y extensiones

ESPAÑOL



WARNING

Read User Manual and understand all instructions and warnings. Refer to the instruction manual for stability and compatibility limitations. If user manual is missing contact Werner Co. for a replacement copy. The blue wear sleeve must protrude past the edge of the concrete after installation. Product must be inspected prior to each use according to instructions in manual, then periodically by a competent person who is not the user. User repairs or alterations are **NOT** permitted. Avoid exposure to sharp edges, chemicals, machinery and environmental hazards that could weaken the materials. Verify that connectors are compatible (see instruction manual). OSHA, CSA and local regulations require that workers receive training in the proper use and limitations of fall restraint equipment.

FAILURE TO READ AND HEED ALL WARNINGS COULD RESULT IN INJURY OR DEATH!

93 Werner Road, Greenville, PA 16125
888-523-3370 • www.wernerladder.com

front

ADVERTENCIA

Debe leer el manual del usuario y entender todas las instrucciones y advertencias. Refiera al manual de la instrucción para las limitaciones de la estabilidad y de la compatibilidad. Si el manual del usuario está faltando, comuníquese con Werner Co. para obtener una copia de reemplazo. La manga azul debe sobresalir del borde de concreto después de su instalación. Antes de cada uso, el producto debe inspeccionarse de acuerdo con las instrucciones del manual, luego debe ser inspeccionado periódicamente por una persona capacitada que no sea el usuario. **NO** se permiten reparaciones o alteraciones por parte del usuario. Verifique que los conectores sean compatibles (véase el manual de la instrucción). El OSHA, CSA y las regulaciones locales requieren que los trabajadores reciban el entrenamiento en el uso y las limitaciones apropiadas del equipo del alojamiento de la caída.

¡NO LEER Y NO TENER EN CUENTA TODAS LAS ADVERTENCIAS PODRÍA RESULTAR EN LESIONES O LA MUERTE!

© 2011 Werner Co.
PN104277-02 RevB 12/11

back

Etiqueta de advertencia para los anclajes instalables durante el vertido de concreto

Werner Soft Anchorage Model Numbers Included
Se incluyen los números de modelo de anclajes
flexibles de Werner

A111002	A111103	A112004	A113006	A211104
A111003	A111104	A112006	A113008	A211106
A111004	A111106	A112008	A211002	A211006
A111006	A111108	A113002	A211003	
A111008	A112002	A113003	A211004	
A111102	A112003	A113004	A211103	



Werner Co. Fall Protection

93 Werner Rd. Greenville, PA 16125

724-588-2000 • 888-523-3371 toll free/ llamada gratuita • 888-456-8458 fax