

interion®

globalindustrial.com
1.800.645.1232

Assembly Instructions

Customer Service
US: 1-800-645-2986

Instrucciones de Ensamblaje

Servicio de atención al Cliente
US: 1-800-645-2986

Directives d'assemblage

Service à la clientèle
Canada: 888-645-2986

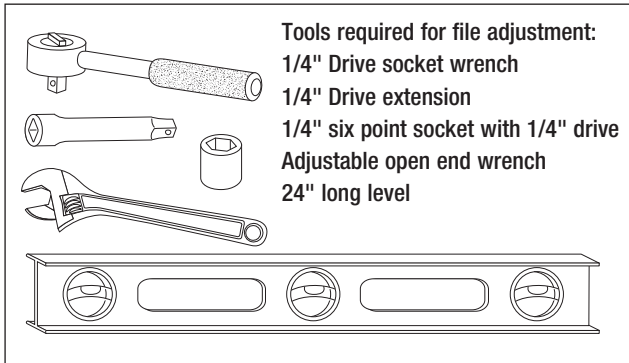

Adjustable glides are provided in the base of each cabinet. Depending on which model you have, your cabinet may have 4 glides (one at each corner) or 2 glides in the front corners of the base. Glide adjustment is critical for cabinet stability and proper operation of lock, interlock, drawers or other moving features that may be present on your cabinet.

1. Be sure cabinet is empty.
2. Place a 24" level across the front of the cabinet to level side to side. Adjust the front glides from the outside of the cabinet using an adjustable open end wrench. Turn the glides clockwise to raise the cabinet and counterclockwise to lower the cabinet. It may be necessary to cautiously tip the cabinet back slightly to make the front glide adjustments. The rear glides can be adjusted from the inside of the cabinet using a socket wrench with a 1/4" drive. Depending on your model, an access hole may be present to access the rear glides.
3. The final glide adjustment is to adjust the glides so that the front of the cabinet is higher than the rear while maintaining the side to side levelness. On carpeted surfaces, the front is 1/4" higher. On hard surfaces, the front is 1/8" higher.
4. Check cabinet for proper operation. All drawers on your cabinet should open and close smoothly and be evenly aligned with the frame. The glide adjustment and levelness of your cabinet can affect this operation.

⚠ WARNING

An improperly installed file cabinet can become Unstable or tip over, causing serious injury. Follow all instructions in this manual for correct Installation, use and maintenance. These files are for storing and filing non-combustible materials that do not require special protection. Do not use this cabinet to store combustible or hazardous materials.

Wear Safety Glasses When Using Tools.

36" Low Credenza with File Cabinet

Model 695761

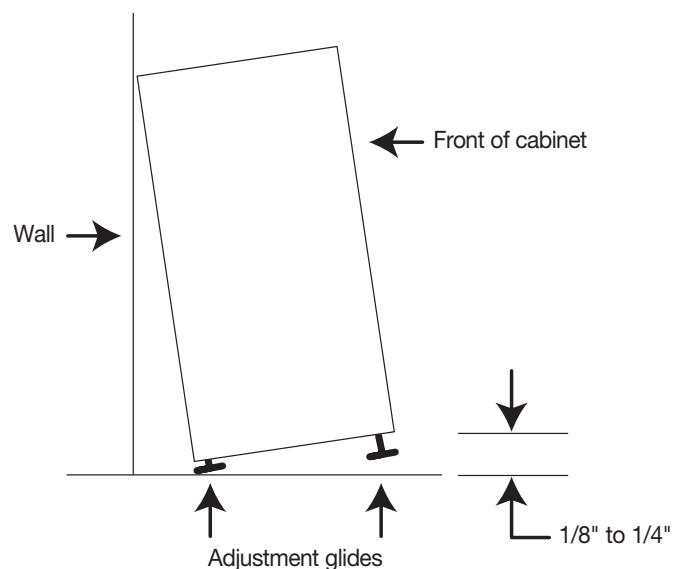
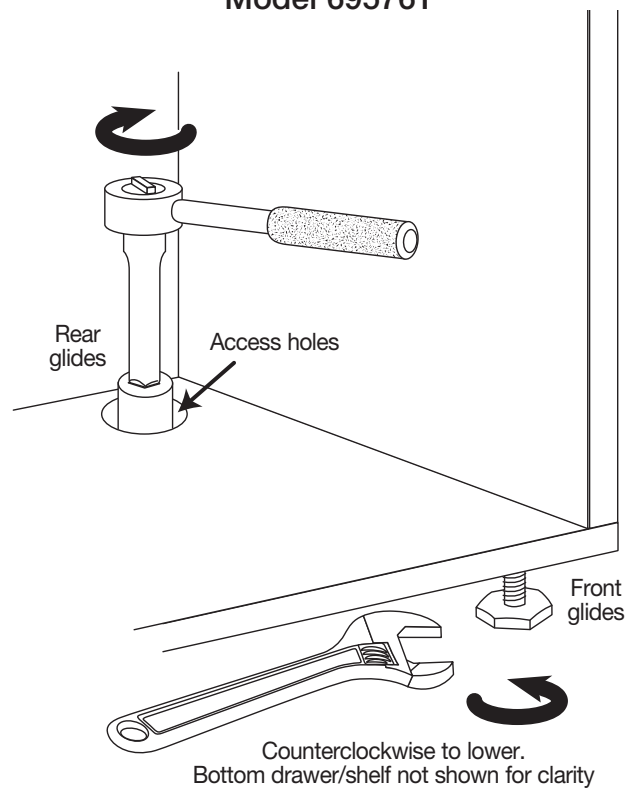

36" Low Credenza with Filing Cabinet

LOADING AND UNLOADING

Loading:

1. Check cabinet for proper adjustment and stability.
2. Load bottom drawer first to increase stability.
3. Distribute contents and weight evenly among remaining drawers.
4. Check to see if cabinet is stable after loading is complete (on carpeted surfaces, settling may occur). If necessary, empty cabinet completely, then readjust glides.

Unloading:

1. Remove contents from top drawer first.
2. Remove contents from bottom drawer last.

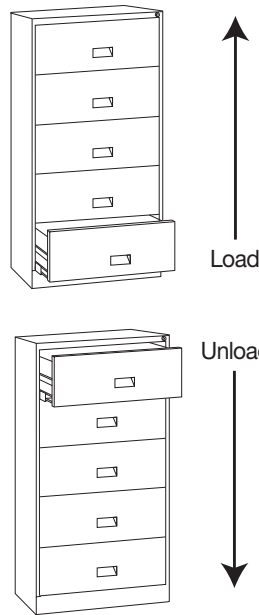

WARNING

An improperly loaded or unloaded file cabinet can become unstable or tip over, causing serious injury.

OPERATING

1. Do not stand or lean on an open drawer.
2. Do not put materials on an open drawer. Use posting shelf or table to sort or collate.
3. If this cabinet ever seems unstable, do not use it. Have it checked for proper leveling and loading. Have any problems corrected immediately.
4. This cabinet has an interlock to prevent opening more than one drawer at a time. Do not try to defeat this interlock.
5. These files are for storing and filing non-combustible materials that do not require special protection. Do not use this cabinet to store combustible or hazardous materials.

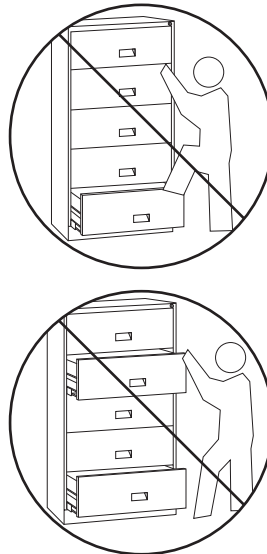

WARNING

If misused, this file cabinet can become unstable or tip over, causing serious injury. To help prevent accidents, follow the operating instructions.

RELOCATING

Before moving cabinet:

1. Unload contents. (Unload from the top. See loading and unloading above.)
2. Secure the unit:
 - Close and lock the cabinet.
 - Use furniture straps and appropriate moving equipment.
3. After positioning cabinet in new location, follow instructions for adjusting and installing.



WARNING

If not properly secured when moving, this file cabinet can become unstable or tip over, causing serious injury.

36" Low Credenza with Filing Cabinet

HANGING FOLDER FRAMES

There are two hanging folder frames per drawer.

Recommended ling positions are as follows:

Positions 1 & 2 - Letter ling (side-to-side)

Positions 1 & 4 - Legal ling (side-to-side)

Positions 1 & 3 - A4 fling (side-to-side)

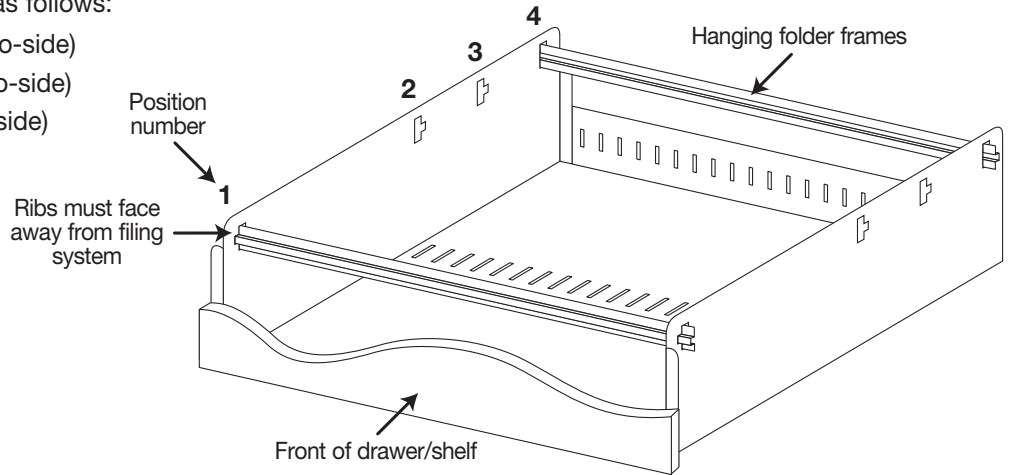

OPTIONAL FRONT-TO-BACK FILING

1. Hanging folder frames must be in positions 1 & 4 as shown.

2. Position hanging file racks on front and rear hanging folder frames for each bank of file folders. Side of drawer/shelf should be used for outermost side of folders.

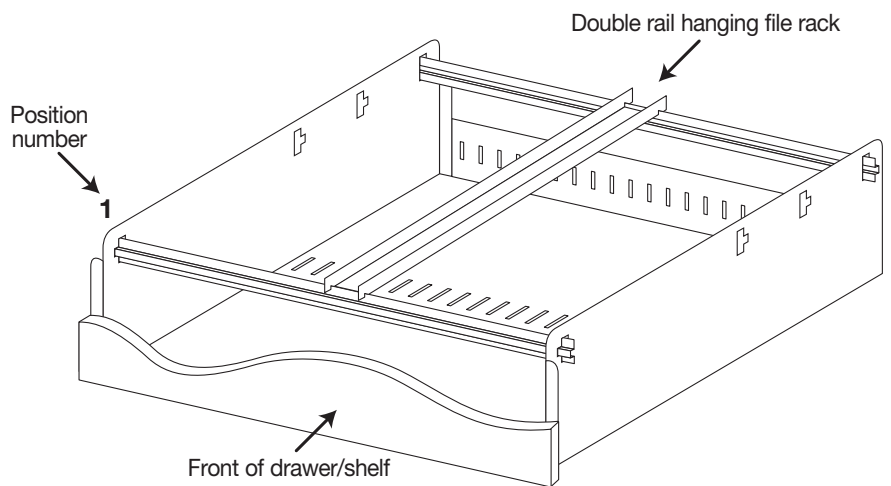

OPTIONAL DIVIDERS

1. Position lower tabs pointing down and rear tab pointing toward rear of drawer.

2. Insert rear tab into slot in back of drawer.

3. Lower bottom tabs into slots in bottom of drawer.

4. Reverse procedure to remove divider.

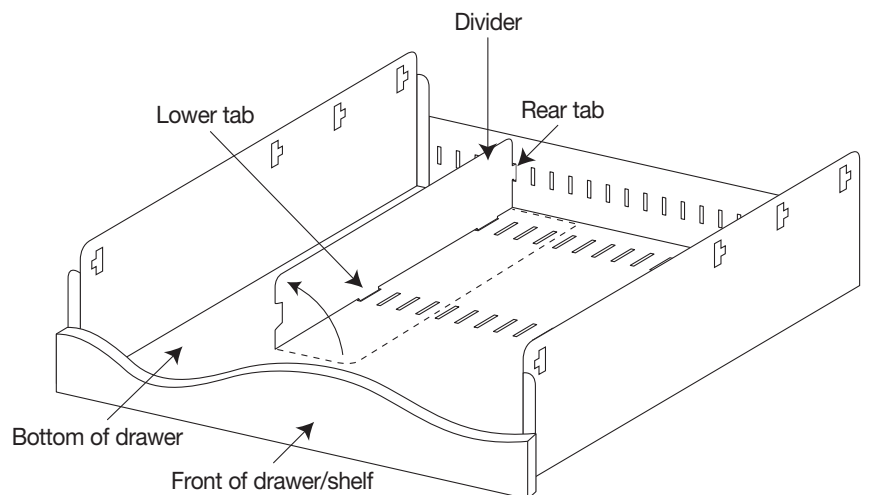

interion®

globalindustrial.com
1.800.645.1232

Assembly Instructions

Customer Service
US: 1-800-645-2986

Instrucciones de Ensamblaje

Servicio de atención al Cliente
US: 1-800-645-2986

Directives d'assemblage

Service à la clientèle
Canada: 888-645-2986



Se proporcionan deslizadores ajustables en la base de cada gabinete. Dependiendo del modelo que tenga, su gabinete puede tener 4 deslizadores (uno en cada esquina) o 2 deslizadores en las esquinas frontales de la base. El ajuste del deslizador es fundamental para la estabilidad del gabinete y la operación adecuada de la cerradura, el enclavamiento, los cajones u otras piezas móviles que puedan estar presentes en su gabinete.

1. Asegúrese de que el gabinete esté vacío.
2. Coloque un nivel de 24 in en la parte frontal del gabinete para nivelar un lado con el otro. Ajuste los deslizadores delanteros desde el exterior del gabinete con una llave ajustable de extremo abierto. Gire los deslizadores en sentido horario para levantar el gabinete y en sentido antihorario para bajar el gabinete. Puede ser necesario inclinar cuidadosamente el gabinete hacia atrás para hacer los ajustes del deslizador frontal. Los deslizadores traseros se pueden ajustar desde el interior del gabinete usando una llave de tubo con un encastre de 1/4 in. Dependiendo de su modelo, puede haber un orificio de acceso a los deslizadores traseros.
3. El ajuste final es ajustar los deslizadores de modo que la parte delantera del gabinete esté más alta que la parte trasera mientras se mantiene la nivelación de los lados. En superficies alfombradas, el frente es 1/4 in más alto. En superficies duras, el frente es 1/8 in más alto.
4. Verifique que el gabinete funcione correctamente. Todos los cajones de su gabinete deben abrirse y cerrarse suavemente y estar alineados de manera uniforme con el marco. Esto puede verse afectado por el ajuste de los deslizadores y la nivelación de su gabinete.

⚠ ADVERTENCIA

Un archivador instalado incorrectamente puede volverse inestable o volcarse, y ocasionar lesiones graves. Siga todas las instrucciones de este manual para una correcta instalación, uso y mantenimiento. Estos gabinetes son para almacenar y archivar materiales no combustibles que no requieren protección especial. No use este gabinete para almacenar materiales combustibles o peligrosos.

Use gafas de seguridad cuando use herramientas.

Credenza baja de 36 pulgadas con archivador

Modelo 695761

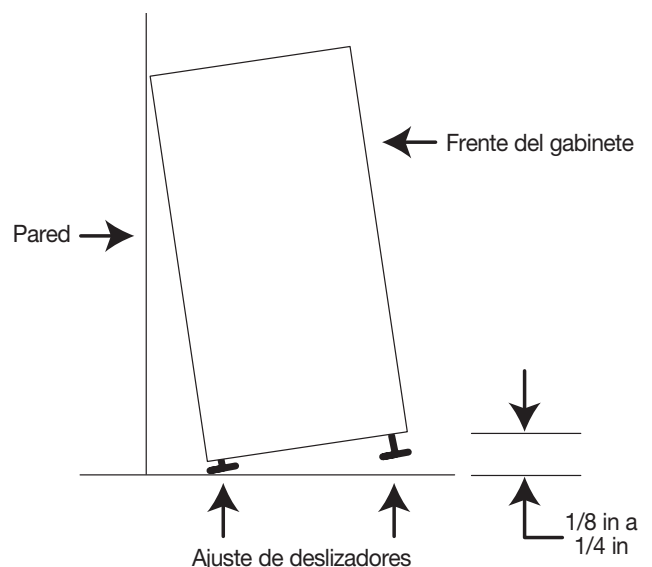
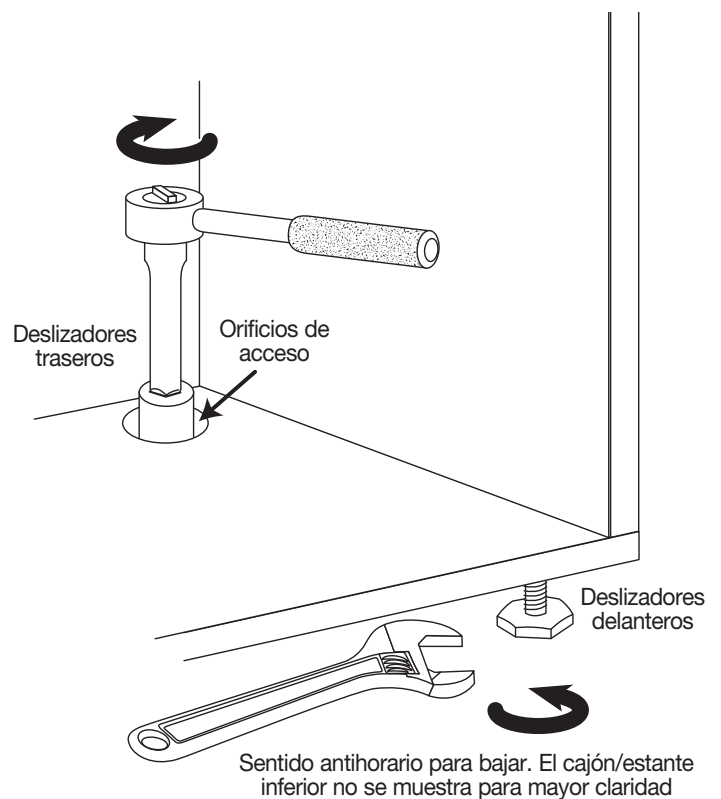

Credenza baja de 36 pulgadas con archivador

CARGA Y DESCARGA

Carga:

1. Verifique que el gabinete esté correctamente ajustado y sea estable.
2. Cargue primero el cajón inferior para aumentar la estabilidad.
3. Distribuya el contenido y el peso de manera uniforme entre los cajones restantes.
4. Verifique si el gabinete es estable después de completar la carga (en superficies alfombradas, puede ocurrir un asentamiento). Si es necesario, vacíe completamente el gabinete y luego reajuste los deslizadores.

Descarga:

1. Retire primero el contenido del cajón superior.
2. Retire el contenido del último cajón al final.

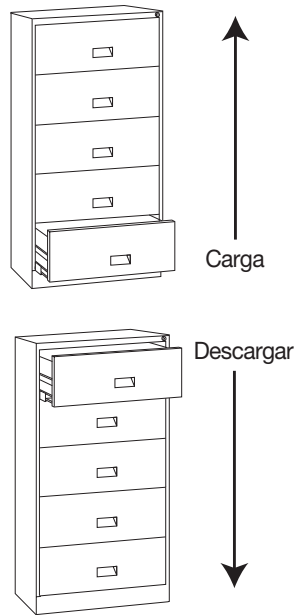

⚠ ADVERTENCIA

Un archivador cargado o descargado incorrectamente puede volverse inestable o caerse y ocasionar lesiones graves.

USO

1. No se pare ni se apoye en un cajón abierto.
2. No coloque materiales sobre un cajón abierto. Use el estante o la mesa para ordenar o clasificar.
3. Si en algún momento el gabinete parece inestable, no lo use. Haga que se verifique la nivelación y la carga para garantizar que sean las adecuadas. Solucione cualquier problema de inmediato.
4. Este gabinete tiene un enclavamiento para evitar abrir más de un cajón a la vez. No intente forzar este enclavamiento.
5. Estos gabinetes son para almacenar y guardar materiales no combustibles que no requieren protección especial. No use este gabinete para almacenar materiales combustibles o peligrosos.

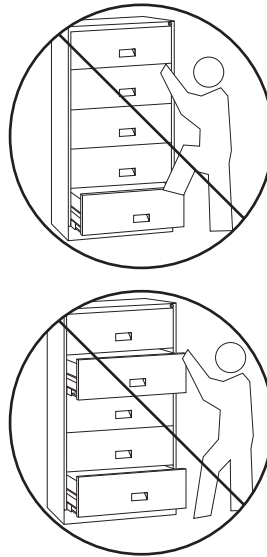

⚠ ADVERTENCIA

Si se usa incorrectamente, este archivador puede volverse inestable o caerse y ocasionar lesiones graves. Para ayudar a prevenir accidentes, siga las instrucciones de uso.

REUBICACIÓN

Antes de mover el gabinete:

1. Descargue el contenido. (Descargue desde la parte superior. Consulte la sección de carga y descarga antes mencionada.)
2. Asegure la unidad:
 - Cierre y bloquee el gabinete.
 - Use correas para muebles y equipo de mudanza apropiado.
3. Después de colocar el gabinete en una nueva ubicación, siga las instrucciones para ajustar e instalar.



⚠ ADVERTENCIA

Si no se asegura correctamente al mover, este archivador puede volverse inestable o caerse y ocasionar lesiones graves.

Credenza baja de 36 pulgadas con archivador

MARCOS DE CARPETA COLGANTE

Hay dos marcos de carpetas colgantes por cajón.

Las posiciones ling recomendadas son las siguientes:

Posiciones 1 y 2 - Ling ling (de lado a lado)

Posiciones 1 y 4 - Ling legal (de lado a lado)

Posiciones 1 y 3 - giro A4 (de lado a lado)

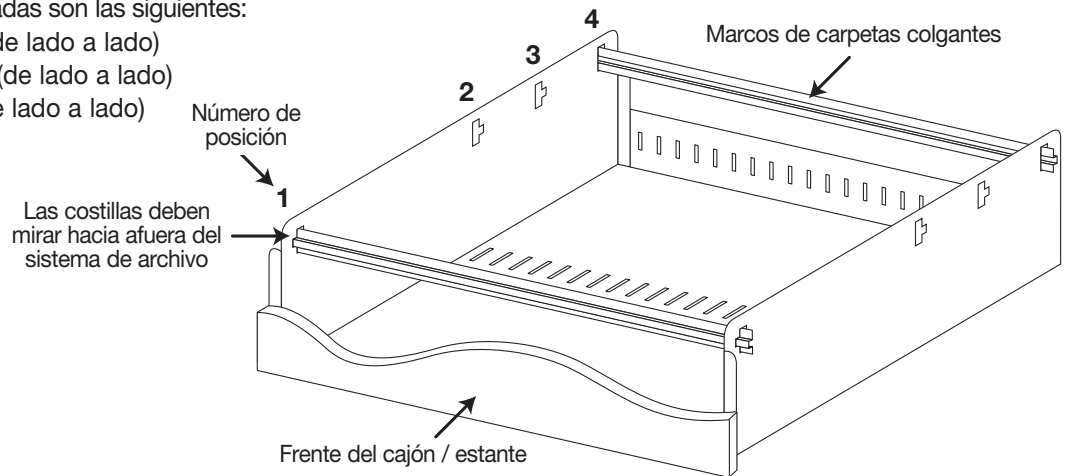

OPCIONAL ARCHIVO DELANTERO A TRAS

1. Los marcos de carpetas colgantes deben estar en las posiciones 1 y 4 como se muestra.

2. Coloque los bastidores de archivos colgantes en los marcos de carpetas colgantes delanteros y traseros para cada banco de carpetas de archivos. El lado del cajón / estante debe usarse para el lado más externo de las carpetas.

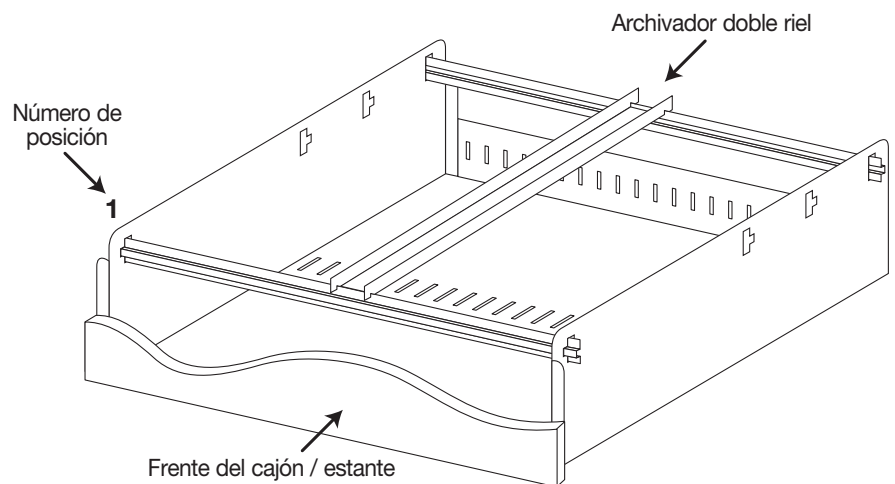

DIVISORES OPCIONALES

1. Coloque las pestañas inferiores apuntando hacia abajo y la pestaña trasera apuntando hacia la parte posterior del cajón.

2. Inserte la lengüeta trasera en el lote en la parte posterior del cajón.

3. Baje las pestañas inferiores en los lotes en el fondo del cajón.

4. Procedimiento inverso para eliminar el divisor.

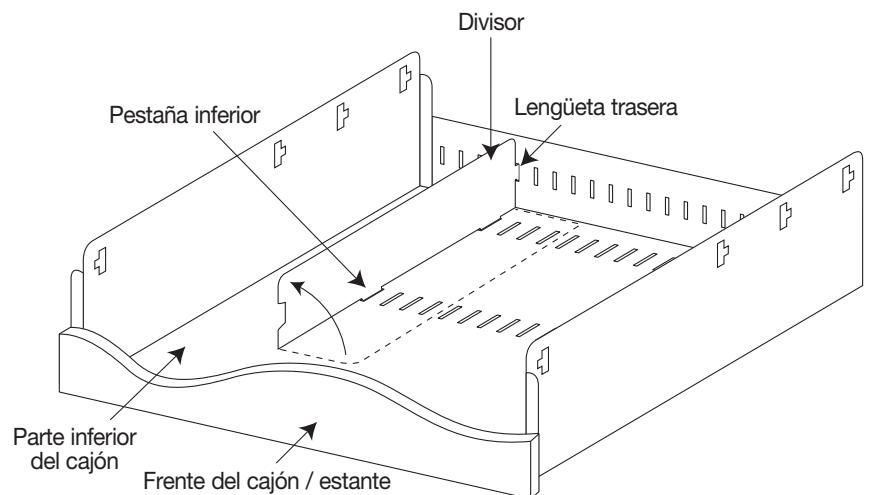

Assembly Instructions	Instrucciones de Ensamblaje	Directives d'assemblage
Customer Service US: 1-800-645-2986	Servicio de atención al Cliente US: 1-800-645-2986	Service à la clientèle Canada: 888-645-2986

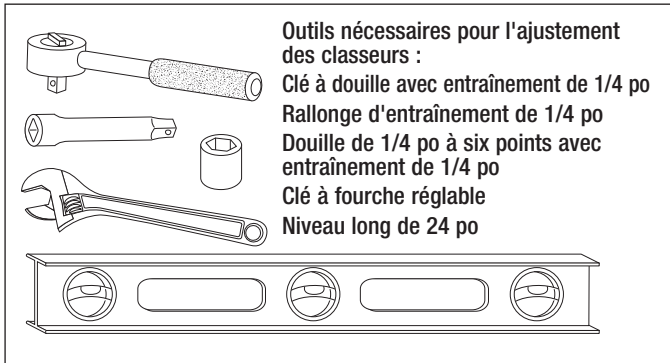

Des patins réglables sont fournis à la base de chaque classeur. Selon le modèle que vous possédez, votre classeur peut avoir 4 patins (un à chaque coin) ou 2 patins dans les coins avant de la base. Le réglage des patins est essentiel pour la stabilité du classeur et le bon fonctionnement des serrures, verrouillages, tiroirs ou autres éléments mobiles qui peuvent être présents sur votre classeur.

1. Assurez-vous que le classeur est vide.
2. Placez un niveau de 24 po à l'avant du classeur pour niveler d'un côté à l'autre. Ajustez les patins avant de l'extérieur du classeur à l'aide d'une clé à fourche réglable. Tournez les patins dans le sens horaire pour soulever le classeur et dans le sens antihoraire pour l'abaisser. Il peut être nécessaire de faire légèrement basculer le classeur avec précaution pour régler les patins avant. Les patins arrière peuvent être ajustés de l'intérieur du classeur à l'aide d'une clé à douille avec un entraînement de 1/4 po. Selon votre modèle, un trou d'accès peut être présent pour accéder aux patins arrière.
3. Le réglage final des patins consiste à les régler de sorte que l'avant du classeur soit plus haut que l'arrière tout en maintenant la planéité latérale. Sur les surfaces recouvertes de moquette, l'avant est plus haut de 1/4 po. Sur les surfaces dures, l'avant est plus haut de 1/8 po.
4. Vérifiez le bon fonctionnement du classeur. Tous les tiroirs de votre classeur doivent s'ouvrir et se fermer en douceur et être alignés uniformément avec le cadre. Le réglage des patins et la planéité de votre classeur peuvent affecter cette opération.

⚠ AVERTISSEMENT

Un classeur mal installé peut devenir instable ou basculer, provoquant des blessures graves. Suivez toutes les instructions de ce manuel pour une installation, une utilisation et un entretien corrects. Ces classeurs sont destinés au stockage et au classement des matériaux incombustibles qui ne nécessitent pas de protection spéciale. N'utilisez pas ce classeur pour stocker des matériaux combustibles ou dangereux.

Portez des lunettes de sécurité lorsque vous utilisez des outils.

Bahut bas de 36 po avec classeur

Modèle 695761

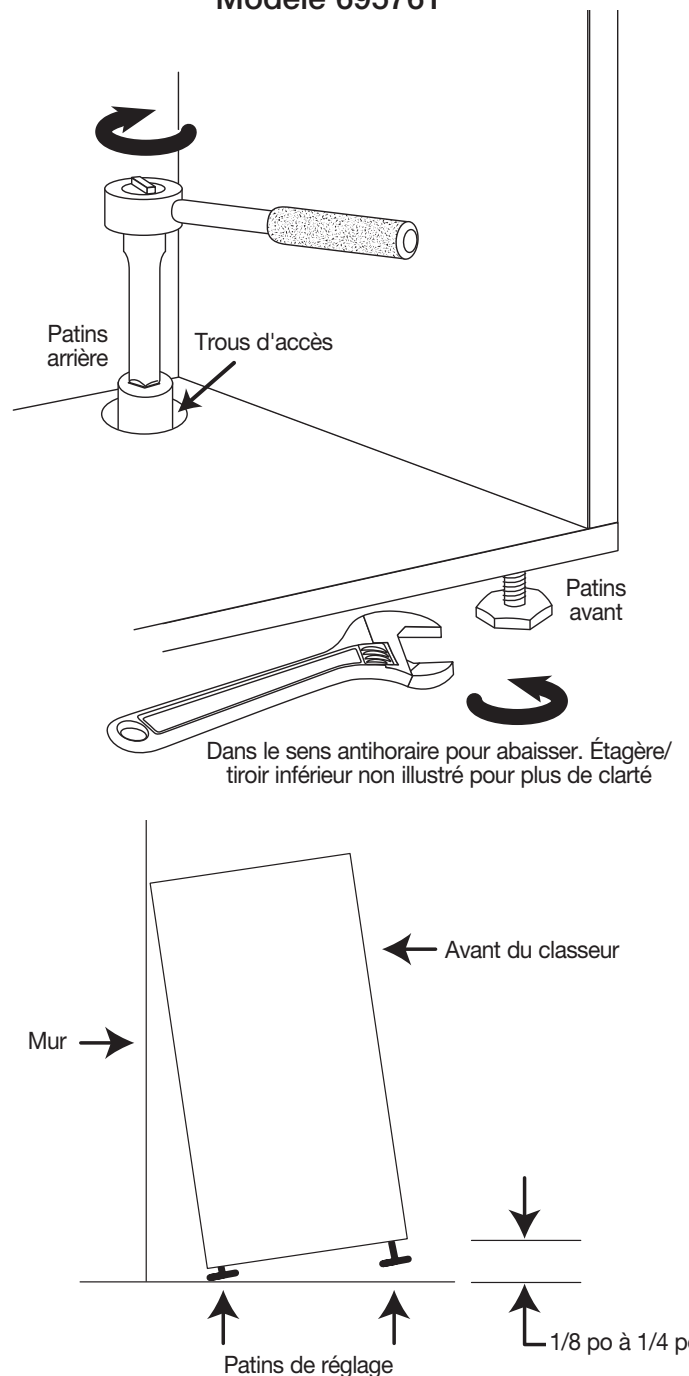

Bahut bas de 36 po avec classeur

CHARGEMENT ET DÉCHARGEMENT

Chargement :

1. Vérifiez que le classeur est correctement réglé et stable.
2. Chargez d'abord le tiroir du bas pour augmenter la stabilité.
3. Répartissez uniformément le contenu et le poids entre les tiroirs restants.
4. Vérifiez si le classeur est stable une fois le chargement terminé (sur les surfaces recouvertes de moquette, un affaissement peut se produire). Si nécessaire, videz complètement le classeur, puis réajustez les patins.

Déchargement :

1. Retirez d'abord le contenu du tiroir supérieur.
2. Retirez le contenu du tiroir inférieur en dernier.

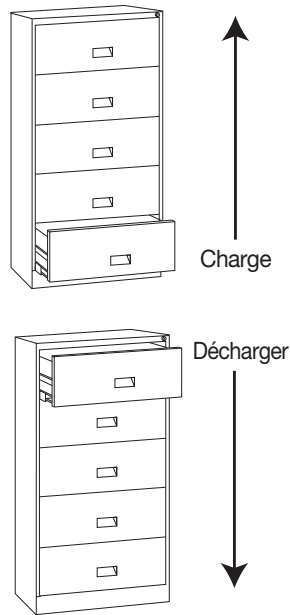

⚠ AVERTISSEMENT

An improperly loaded or unloaded file cabinet can become unstable or tip over, causing serious injury.

EN FONCTIONNEMENT

1. Ne vous tenez pas ou ne vous appuyez pas sur un tiroir ouvert.
2. Ne placez pas de matériaux sur un tiroir ouvert. Utilisez l'étagère ou la table d'affichage pour trier ou assembler.
3. Si jamais ce classeur semble instable, ne l'utilisez pas. Faites-le vérifier pour un nivellement et un chargement appropriés. Faites corriger immédiatement tout problème.
4. Ce classeur a un verrouillage pour empêcher l'ouverture de plus d'un tiroir à la fois. N'essayez pas de contourner ce verrouillage.
5. Ces classeurs sont destinés au stockage et au classement des matériaux incombustibles qui ne nécessitent pas de protection spéciale. N'utilisez pas ce classeur pour stocker des matériaux combustibles ou dangereux.

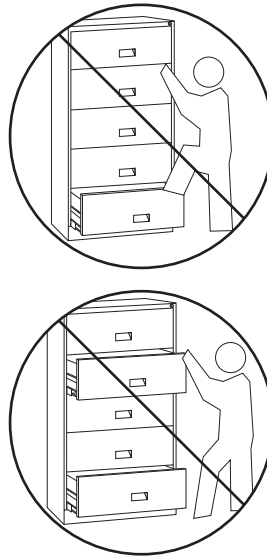

⚠ AVERTISSEMENT

S'il est mal utilisé, ce classeur peut devenir instable ou basculer, provoquant des blessures graves. Pour aider à prévenir les accidents, suivez les instructions d'utilisation.

DÉPLACER

Avant de déplacer le classeur :

1. Déchargez le contenu. (Déchargez par le haut. Voir Chargement et déchargement ci-dessus.)
2. Fixez le classeur :
 - Fermez et verrouillez le classeur.
 - Utilisez des sangles de meubles et un équipement de déplacement approprié.
3. Après avoir placé l'armoire dans un nouvel emplacement, suivez les instructions de réglage et d'installation.



⚠ AVERTISSEMENT

S'il n'est pas correctement fixé lors du déplacement, ce classeur peut devenir instable ou basculer, provoquant des blessures graves.

Bahut bas de 36 po avec classeur

CADRES DE DOSSIER SUSPENDUS

Il y a deux cadres de dossiers suspendus par tiroir.
Les positions linguistiques recommandées sont les suivantes:

Positions 1 et 2 - Ling de lettre (côte à côte)

Positions 1 et 4 - Lingue légale (côte à côte)

Positions 1 et 3 - A4 A4 (côte à côte)

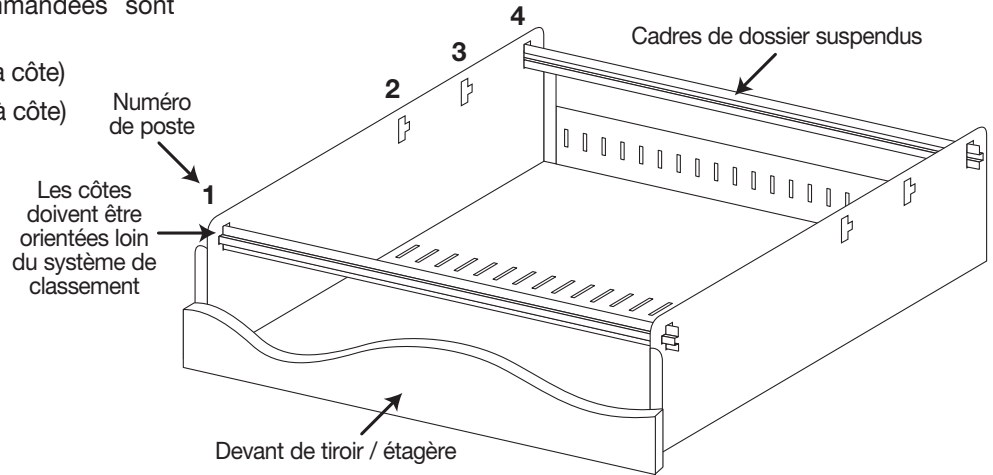

CLASSIFICATION AVANT-ARRIÈRE EN OPTION

1. Les cadres de dossier suspendus doivent être dans les positions 1 et 4 comme indiqué.
2. Positionnez les racks suspendus sur les cadres de dossiers suspendus avant et arrière pour chaque banque de dossiers. Le côté du tiroir / étagère doit être utilisé pour le côté le plus à l'extérieur des dossiers.

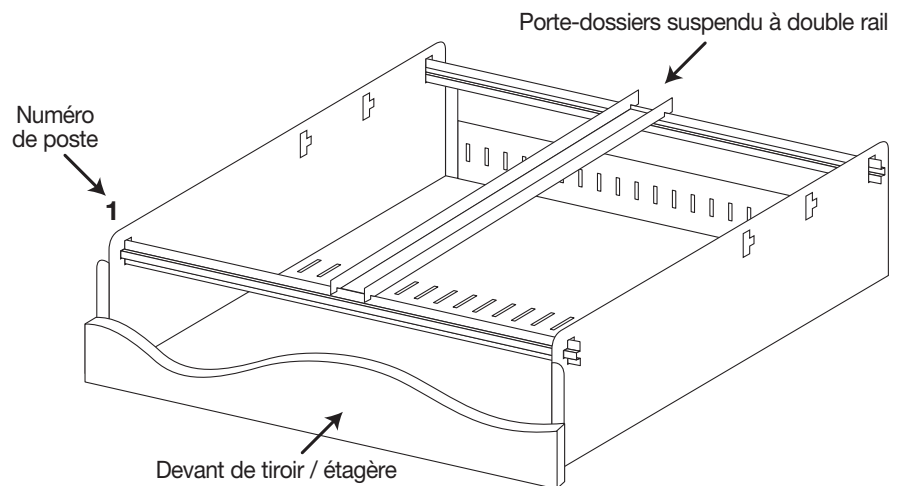

DIVISEURS OPTIONNELS

1. Positionnez les languettes inférieures pointant vers le bas et la languette arrière pointant vers l'arrière du tiroir.
2. Insérez la languette arrière dans le lot à l'arrière du tiroir.
3. Abaissez les languettes inférieures dans les fentes au bas du tiroir.
4. Inversez la procédure pour retirer le séparateur.

