

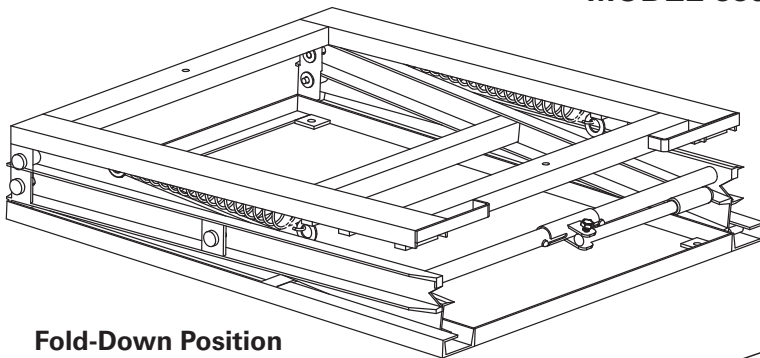

Assembly Instructions	Instrucciones de Ensamblaje	Directives d'assemblage
Customer Service US: 1-800-645-2986	Servicio de atención al Cliente México: 01.800.681.6940	Service à la clientèle Canada: 888-645-2986

ADJUSTABLE PALLET STAND

MODEL 330015



Fold-Down Position

CONTENTS		
Ref.	Qty.	Description
1	1	Pallet Stand
Floor Mounting Hardware Kit		
H1	4	Expansion Bolt Set 

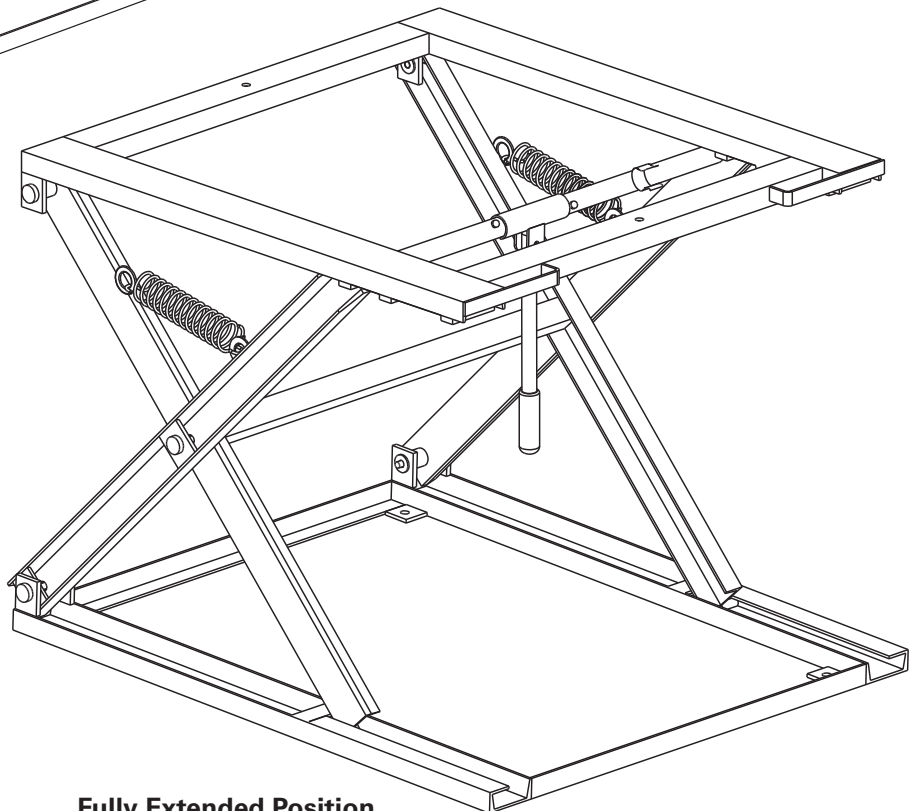

Fully Extended Position

⚠ WARNING ⚠
The contents of this manual must be read and fully understood before installation, operation or maintenance of this equipment. Failure to do so may result in injury.

IMPORTANT SAFETY PRECAUTIONS!

Read this manual completely before operating unit. Only raise and lower the pallet stand from the front with the lifting handles and handle bar. Make sure load is always evenly distributed and never exceed maximum capacity of 5000 lbs.

Do not raise, lower or move the pallet stand while the unit is loaded. Do not sit, stand, or crawl under the unit at any time. Only use on firm, level surfaces and securely bolt to floor. Keep hands, feet, and objects away from pinch points. Ensure top is secured in lock notches while in operating level.

Adjustable Pallet Stand

ANCHORING PALLET STAND TO FLOOR

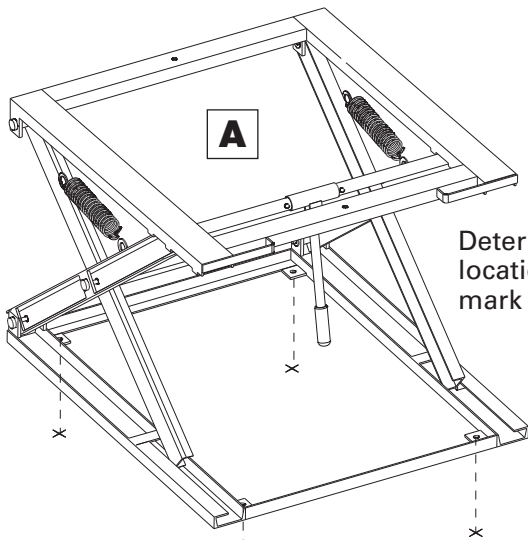

Determine the mounting location on the floor and mark hole locations.

Use appropriate concrete drill bit and drill (4) holes 2 1/2" deep.

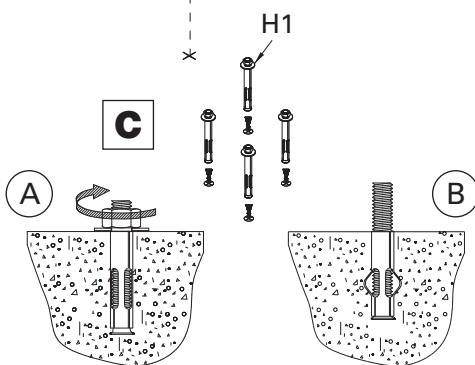
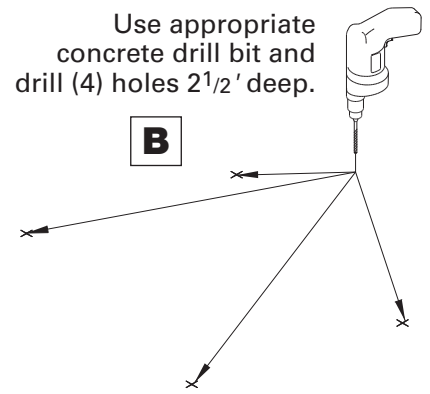

Insert and set anchors into hole as shown.

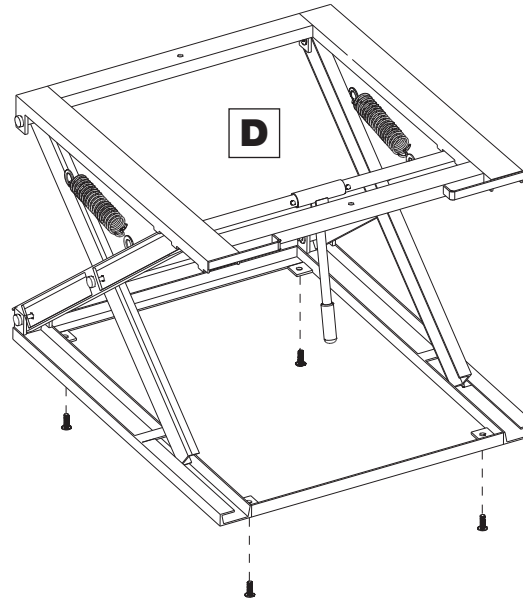

Align pallet stand with studs and secure with hardware provided.

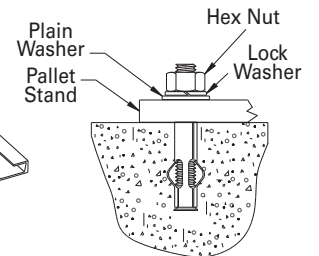

STEP 1

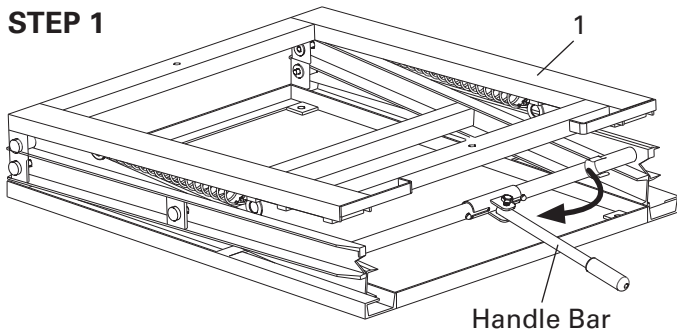

Handle Bar

Detail A

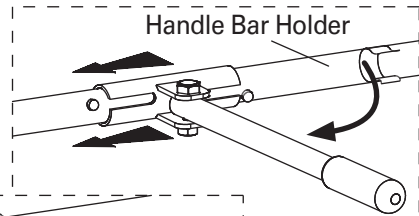

Handle Bar Holder

Detail B

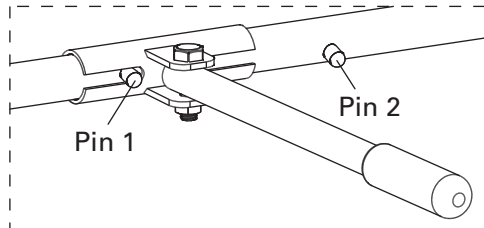

Pin 1

Pin 2

STEP 2

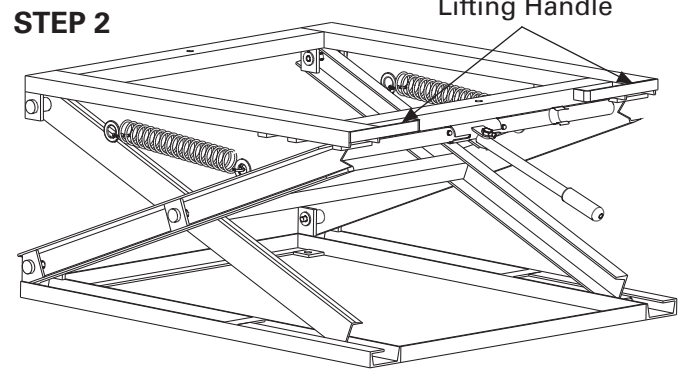

Lifting Handle

Detail C

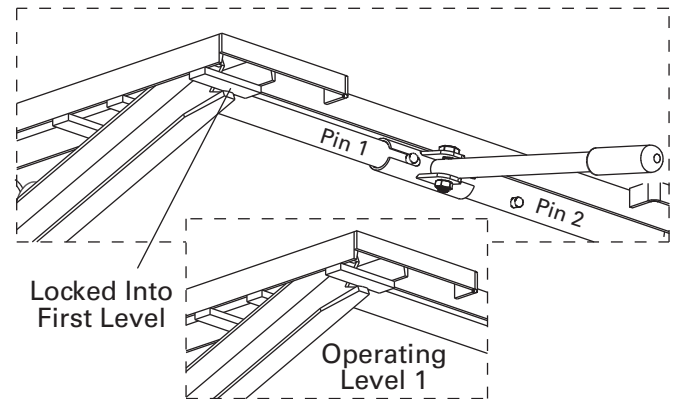

Locked Into First Level

Operating Level 1

To raise the stand from storage level into the first operating level, swing out the handle bar 90° to the left, (see detail A) and slide the handle bar to the Left of Pin 1 until it stops. (See detail A and B)

Grip one lifting handle and the handle bar and lift the stand until it locks into the First operating level. (See detail C)

IMPORTANT - Be sure the unit is locked into position before proceeding on to the next step

Adjustable Pallet Stand

STEP 3

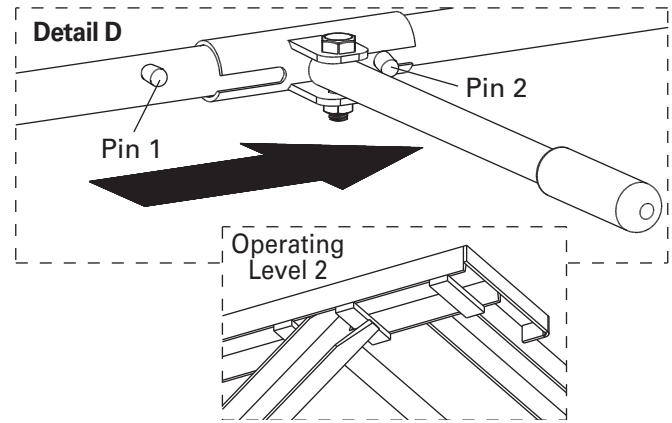
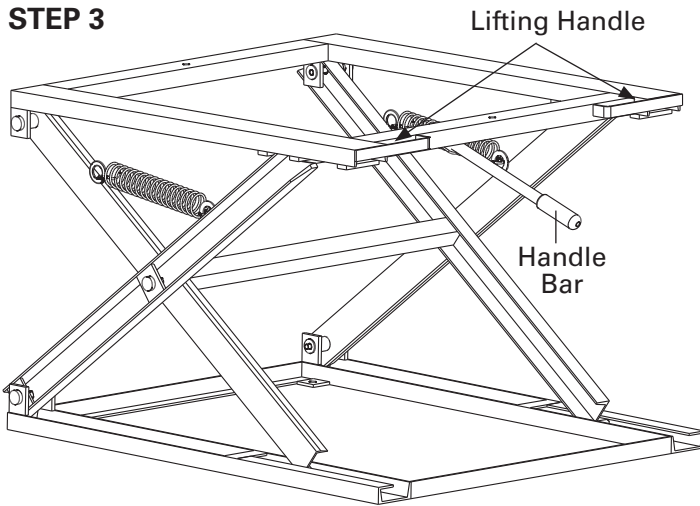

⚠ WARNING ⚠
Do not make height adjustments when pallet stand is loaded.

To raise the stand from the First operating level to the Second operating level, slide the handle bar to the right to Pin 2 until it comes to a stop (see detail D).

Grip one lifting handle and the handle bar, and lift the stand until it locks into the Second operating level. (See operating level 2 above).

IMPORTANT - Be sure the unit is locked into position before proceeding on to the next step

STEP 4

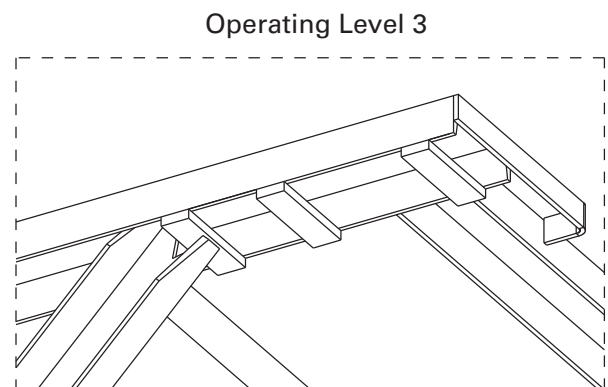
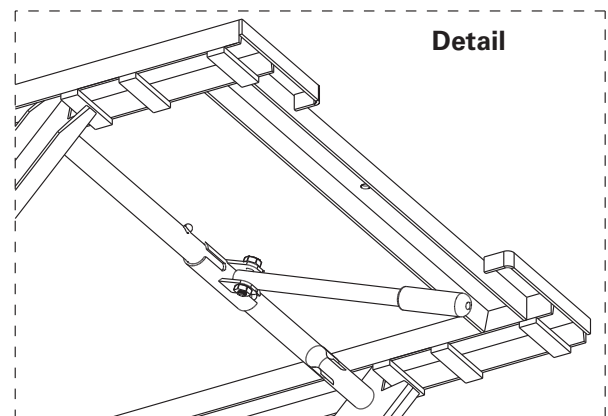
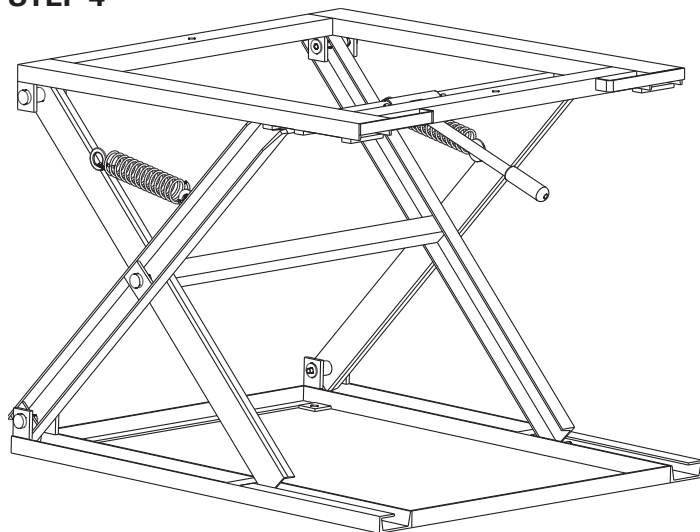

For final operating level, grip one lifting handle and the handle bar and lift the stand until it locks into the Third operating level (See operating level 3).

⚠ WARNING ⚠
Do not make height adjustments when pallet stand is loaded.



LOWERING THE STAND

To lower the stand into the second operating level, make sure handle bar is in Pin 2. Grip one lifting handle and slightly raise the platform to unlock it's position. Grip the handle bar and lower the stand into the second operating level.

To lower the stand into the first operating level, make sure handle bar is in Pin 2. Grip one lifting handle and slightly

raise the platform to unlock it's position. Grip the handle bar and lower the stand into the first operating level.

To lower the stand into the storage level, slide the handle bar into Pin 1. Grip one lifting handle and slightly raise the platform to unlock it's position. Grip the handle bar and lower the stand into the storage level.

Assembly Instructions	Instrucciones de Ensamblaje	Directives d'assemblage
Customer Service US: 1-800-645-2986	Servicio de atención al Cliente México: 01.800.681.6940	Service à la clientèle Canada: 888-645-2986

OPTIONAL RING KIT

MODELS 330012/330013

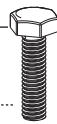
CONTENTS		
Ref.	Qty.	Description
1	1	Turntable 
2	1	Rotating Ring
H1	2	M10 x 1.5 x 25mm Lg. Hex Bolt
H2	2	Plain Washer
H3	2	M10 x 1.5 Hex Lock Nut

**Note: Model 330014
mounts directly to floor**

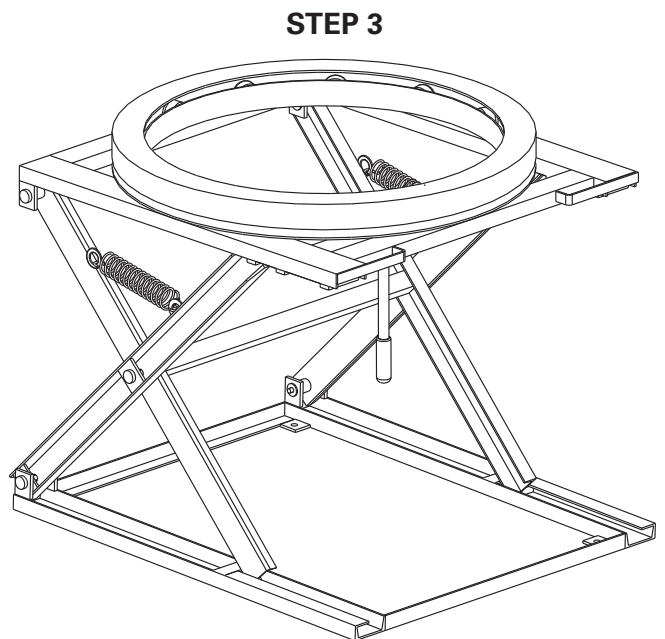
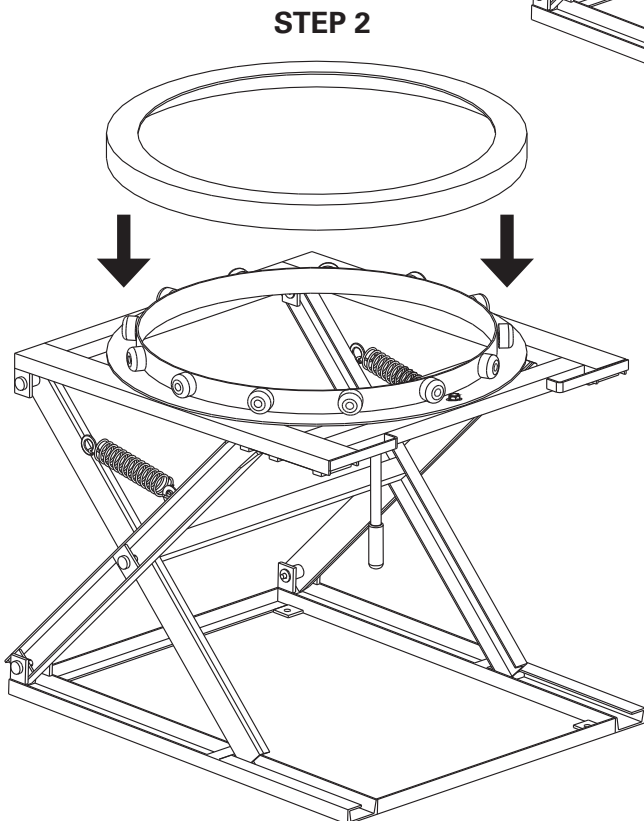
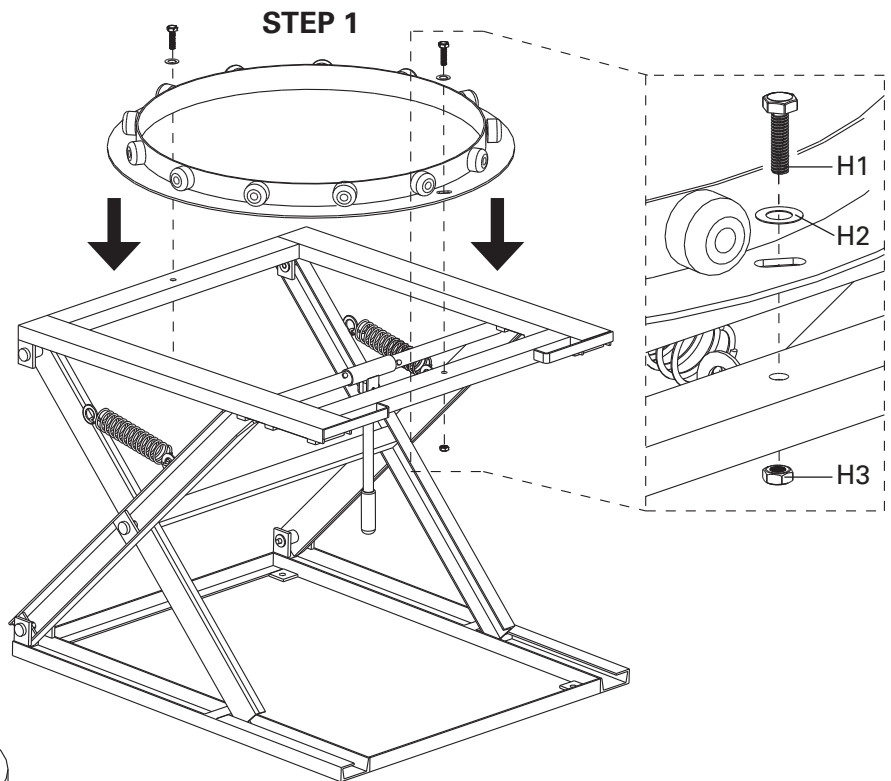

Assembly Instructions	Instrucciones de Ensamblaje	Directives d'assemblage
Customer Service US: 1-800-645-2986	Servicio de atención al Cliente México: 01.800.681.6940	Service à la clientèle Canada: 888-645-2986

SOPORTE DE PALETA AJUSTABLE

MODELO 330015

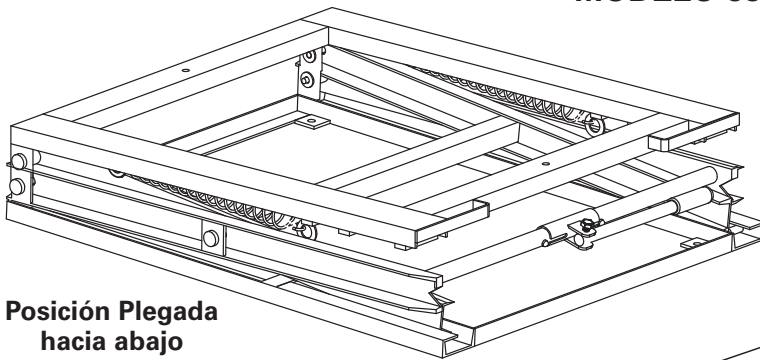

Posición Plegada
hacia abajo

CONTENIDO		
Ref.	Cant.	Descripción
1	1	Soporte de Paleta
Kit de Herramientas de Montaje de Piso		
H1	4	Set de Tornillos de expansión

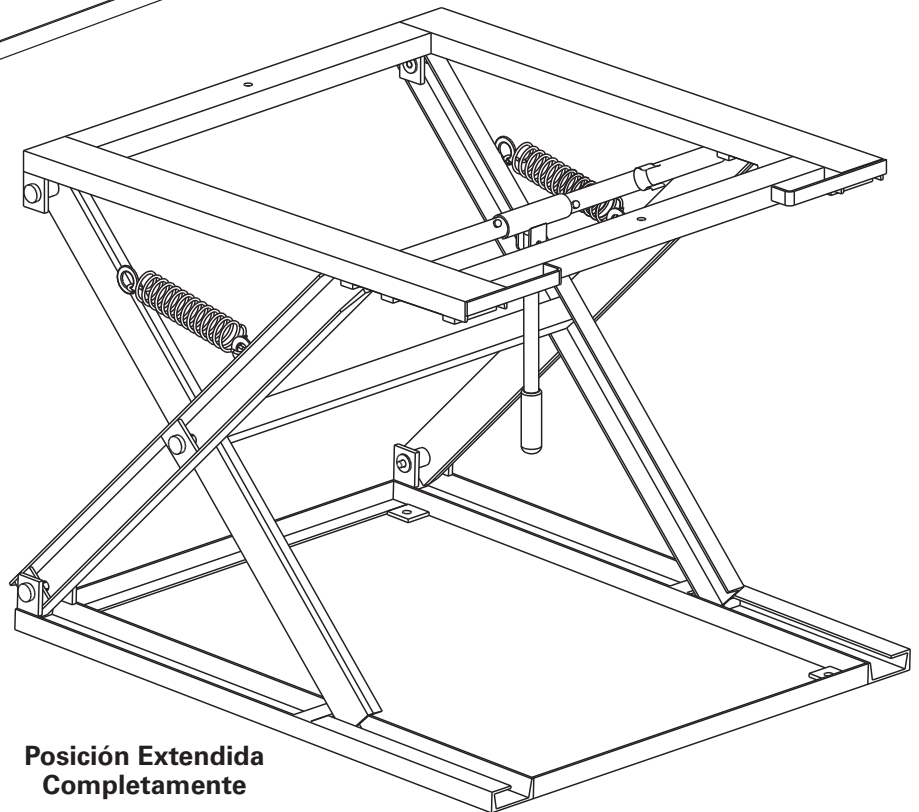
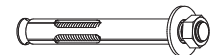

Posición Extendida
Completamente

⚠ ADVERTENCIA ⚠

El contenido de este manual debe ser leído y entendido completamente antes de la instalación, operación o mantenimiento de este equipo. El no hacerlo puede resultar en lesiones.

¡PRECAUCIONES IMPORTANTES DE SEGURIDAD!

Lea este manual completamente antes de operar la unidad. Solo suba o baje el soporte de paleta desde el frente con las manijas o barra de elevación. Asegure que la carga siempre esté distribuida uniformemente y nunca exceda la capacidad máxima de 5000 lb. No levante, baje o mueva el soporte de paleta mientras la unidad

está cargada. No sentarse, pararse o gatear debajo de la unidad en ningún momento. Usarse solo en superficies firmes niveladas y atornilladas firmemente al piso. Mantenga manos, pies, y objetos lejos de los puntos de aprisionamiento. Asegure que la parte superior esté asegurada en muescas de bloqueo mientras se está en nivel de operación.

Soporte De Paleta Ajustable

ANCLANDO EL SOPORTE DE PALETA AL PISO

Use una broca para concreto apropiada y haga (4) agujeros de 2 1/2" de profundidad.

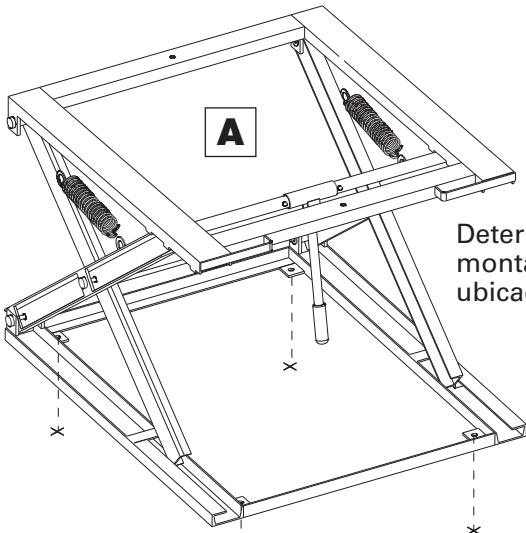

Determine la ubicación de montaje en el piso y marque las ubicaciones de los agujeros.

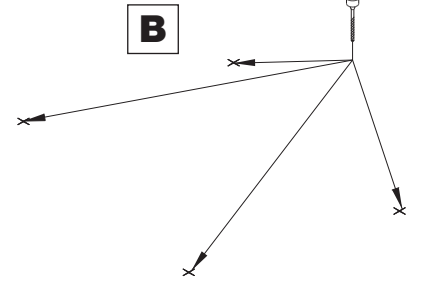

Alinee el soporte de paleta con pernos y asegure con herramientas proporcionadas.

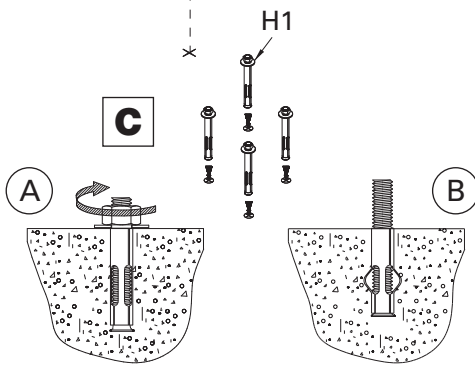
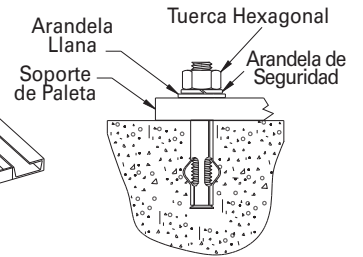
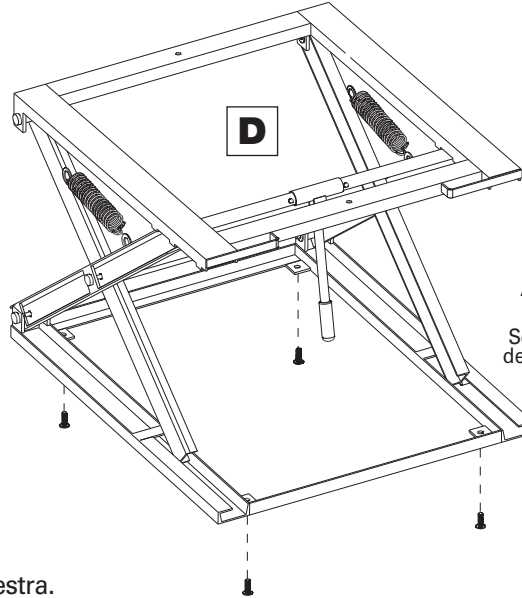

Inserte y fije anclajes en los agujeros como se muestra.

PASO 1

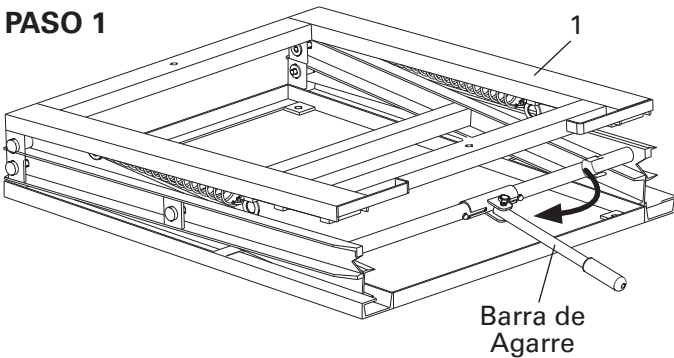

Detalle A

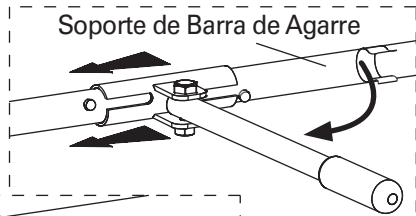

Detalle B

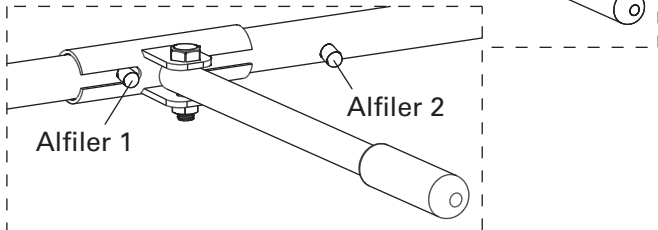

Para levantar el soporte desde el nivel de almacenaje hasta el primer nivel de operación, gire hacia afuera la barra de agarre 90° a la izquierda, (ver detalle A) y deslice la barra de agarre a la izquierda del alfiler 1 hasta que pare. (Ver detalle A y B)

PASO 2

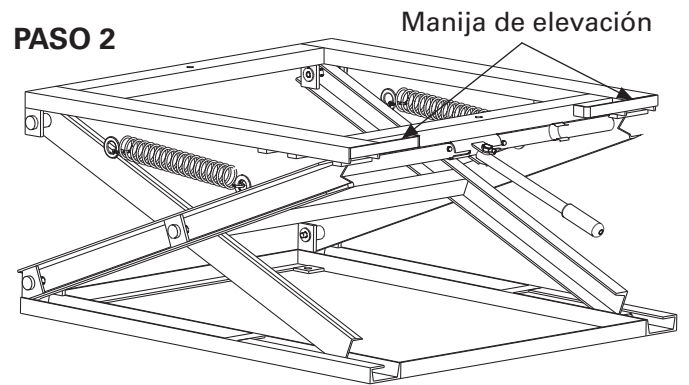

Detalle C

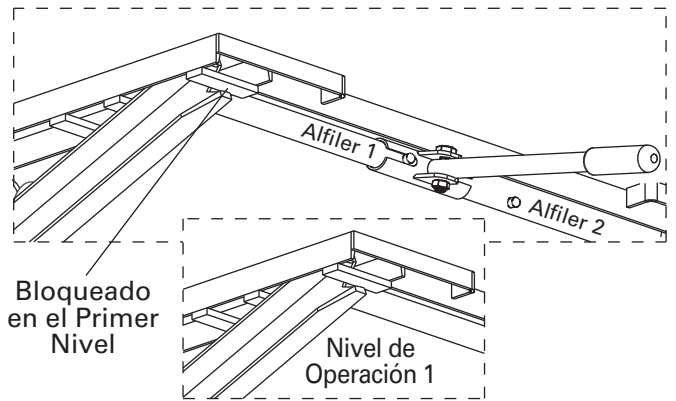

Agarre una manilla de elevación y la barra de agarre y levante el soporte hasta que se bloquee en el Primer nivel de operación. (Ver detalle C)

IMPORTANTE – Asegure que la unidad esté bloqueada en la posición antes de proceder al próximo paso.

Soporte De Paleta Ajustable

PASO 3

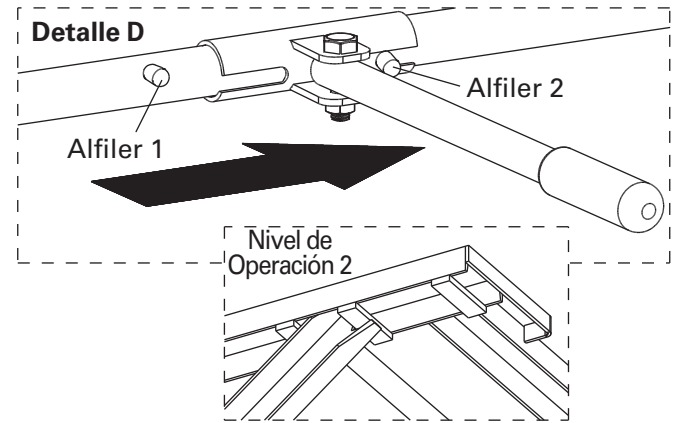
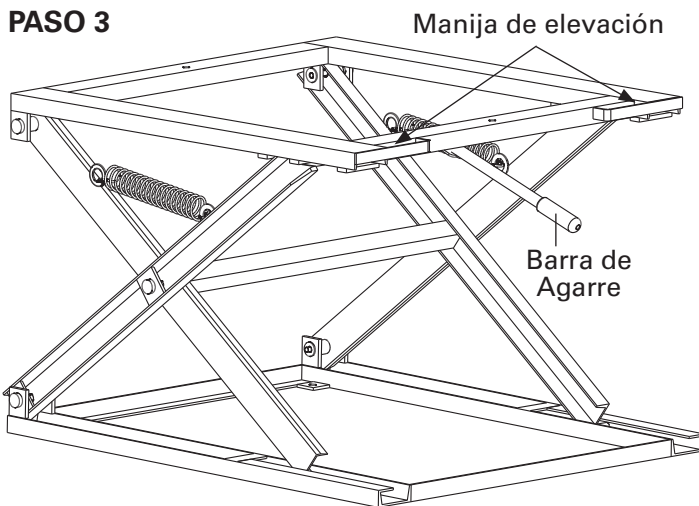

⚠ ADVERTENCIA ⚠

No haga ajustes de altura cuando el soporte de paleta esté cargado.

Para levantar el soporte desde el Primer nivel de operación hasta el Segundo nivel de operación, deslice la barra de agarre a la derecha al alfiler 2 hasta que llegue a una parada (ver detalle D).

Agarre una manija de elevación y la barra de agarre, y levante el soporte hasta que se bloquee en el Segundo nivel de operación. (Ver nivel de operación 2 anterior).

IMPORTANTE – Asegure que la unidad esté bloqueada en posición antes de proceder al próximo nivel.

PASO 4

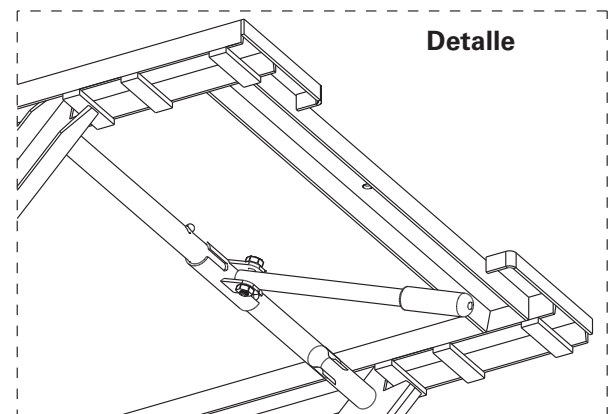
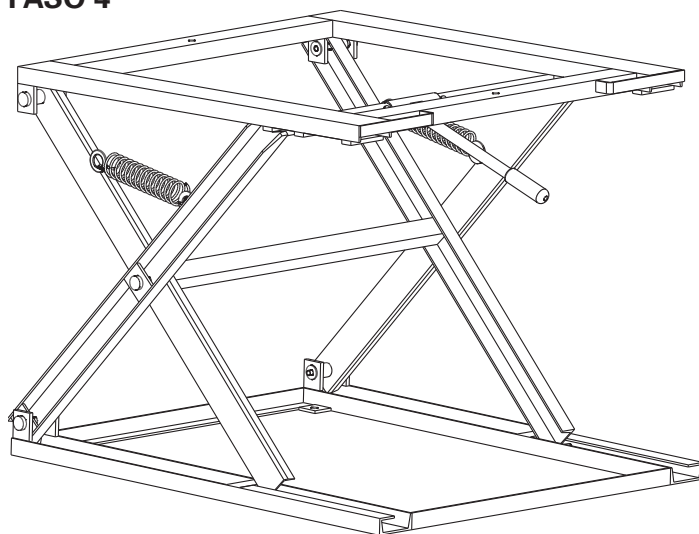

Nivel de Operación 3

Para el nivel de operación final, agarre una manija de elevación y la barra de agarre y levante el soporte hasta que se bloquee en el Tercer nivel de operación (Ver nivel de operación 3).

⚠ ADVERTENCIA ⚠

No haga ajustes de altura cuando el soporte de paleta esté cargado.



BAJANDO EL SOPORTE

Para bajar el soporte al segundo nivel de operación, asegure que la barra de agarre esté en el alfiler 2. Agarre una manilla de elevación y eleve ligeramente la plataforma para desbloquear su posición. Agarre la barra de agarre y baje el soporte al segundo nivel de operación. Para bajar el soporte al primer nivel de operación, asegure que la barra de agarre esté en el alfiler 2. Agarre una manilla

de elevación y eleve ligeramente la plataforma para desbloquear su posición. Agarre la barra de agarre y baje el soporte al primer nivel de operación. Para bajar el soporte al nivel de almacenaje, deslice la barra de agarre al alfiler 1. Agarre una manilla de elevación y eleve ligeramente la plataforma para desbloquear su posición. Agarre la barra de agarre y baje el soporte al nivel de almacenaje.

Assembly Instructions

 Customer Service
 US: 1-800-645-2986

Instrucciones de Ensamblaje

 Servicio de atención al Cliente
 México: 01.800.681.6940

Directives d'assemblage

 Service à la clientèle
 Canada: 888-645-2986

KIT DE AROS OPCIONAL

MODELOS 330012/330013

CONTENIDO		
Ref.	Cant.	Descripción
1	1	Plataforma Giratoria
2	1	Aro Giratorio
H1	2	Tomillo Hexagonal M10 x 1.5 x 25mm Lg.
H2	2	Plain Washer Hexagonal M10 x 1.5
H3	2	Tuerca de Bloqueo Hexagonal M10 x 1.5

Nota: El modelo 330014 monta directamente al piso

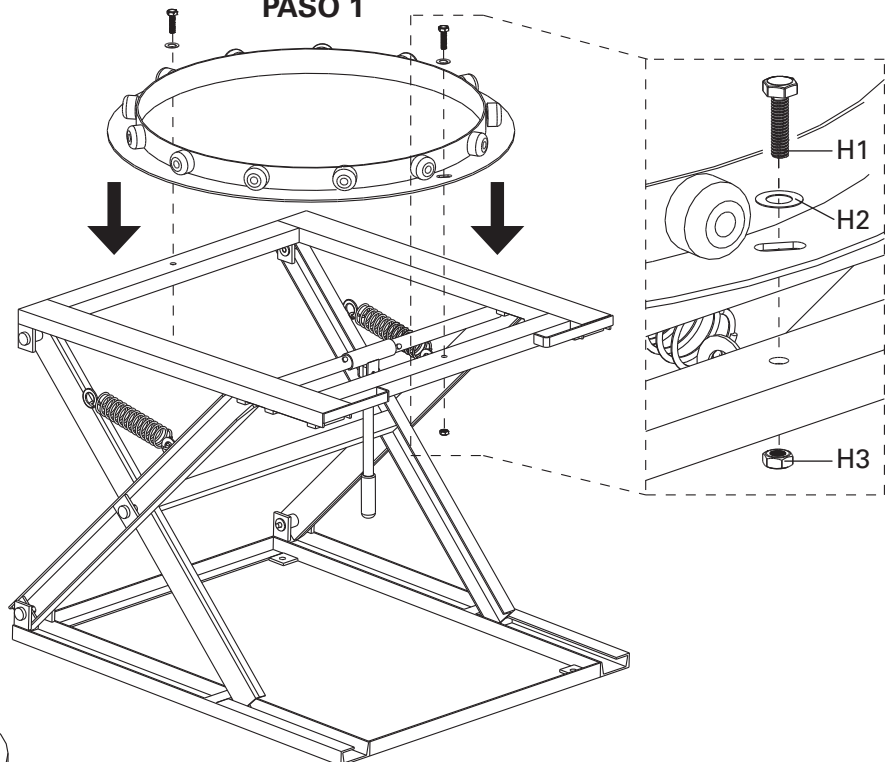
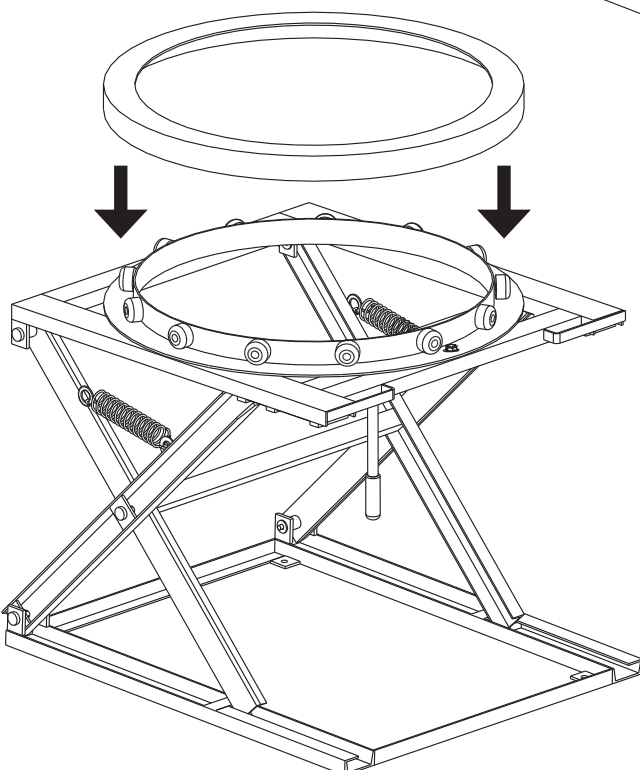
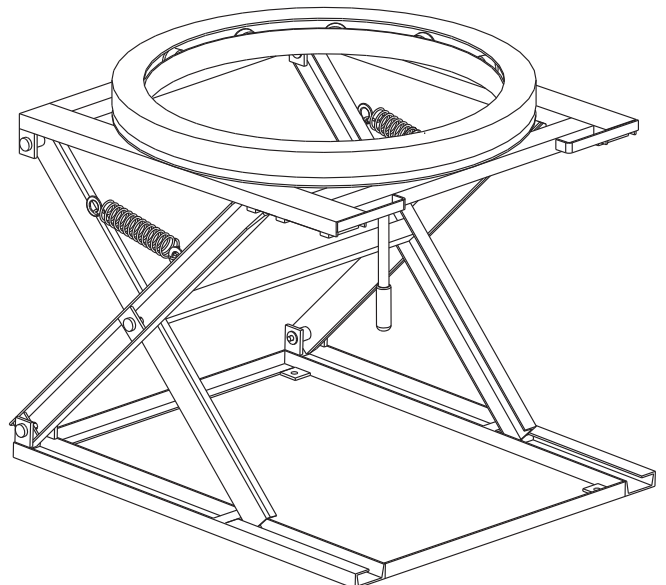
PASO 1

PASO 2

PASO 3

Assembly Instructions	Instrucciones de Ensamblaje	Directives d'assemblage
Customer Service US: 1-800-645-2986	Servicio de atención al Cliente México: 01.800.681.6940	Service à la clientèle Canada: 888-645-2986

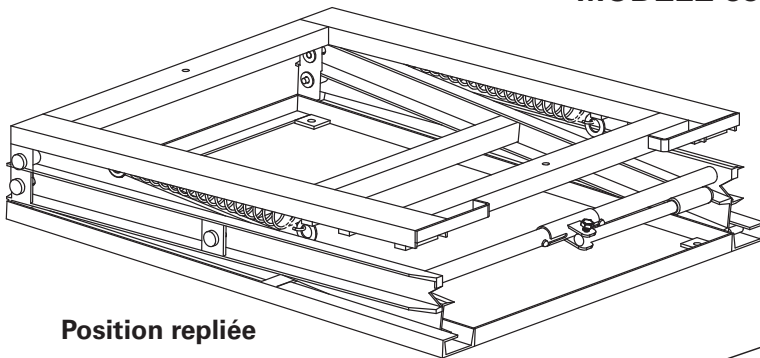
SUPPORT À PALETTE AJUSTABLE

MODÈLE 330015



Position repliée

CONTENU		
Réf.	Qté	Description
1	1	Support à palette
Ensemble de matériel de montage au sol		
H1	4	Jeu de boulons d'expansion

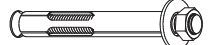
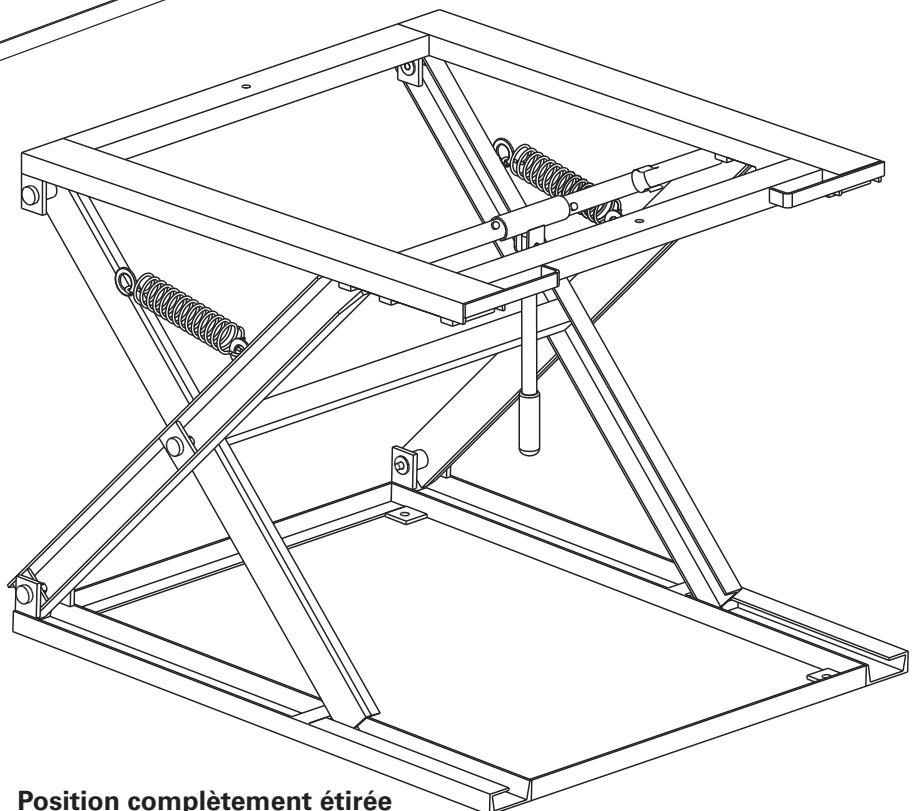
Position complètement étirée

AVERTISSEMENT

Le contenu de ce manuel doit être lu et entièrement compris avant l'installation, l'utilisation ou l'entretien de cet équipement. Ne pas le faire pourrait causer des blessures.

MESURES DE SÉCURITÉ IMPORTANTES!

Lire ce manuel en entier avant d'utiliser l'unité. Ne soulever et abaisser le support à palette que de l'avant, à l'aide des poignées et de la barre de levage. Assurez-vous que la charge soit uniformément répartie et ne dépassez jamais la capacité maximale de 2272 kg (5000 lb). Ne pas soulever, abaisser ou déplacer le support

à palette avant que l'unité ne soit chargée. En tout temps, il ne faut pas s'asseoir, se tenir debout ou ramper sous l'unité. N'utilisez que sur des surfaces fermes, à niveau et sécuritairement boulonné au sol. Gardez les mains, les pieds et les objets à distance des points de pincement. Veillez à ce que le dessus soit sécurisé dans les encoches de verrouillage au niveau d'opération.

Support à Palette Ajustable

ANCRRER LE SUPPORT À PALETTE AU SOL

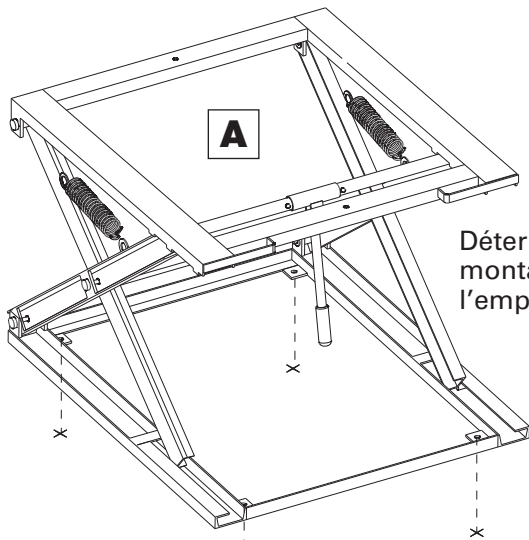

Déterminer le lieu de montage au sol et marquez l'emplacement des trous.

Utilisez le foret à béton approprié et percez (4) trous de 2-1/2" de profond.

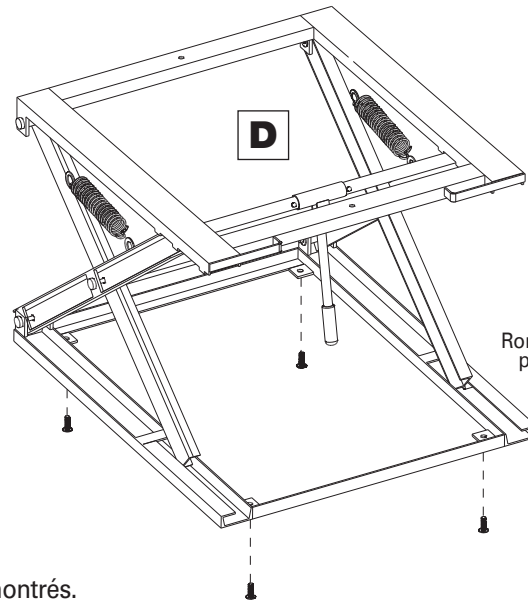
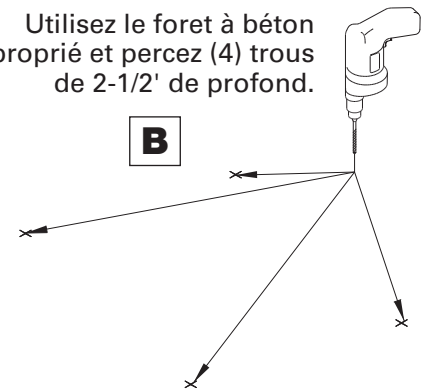

Alignez le support à palette avec les tiges et fixez avec le matériel fourni.

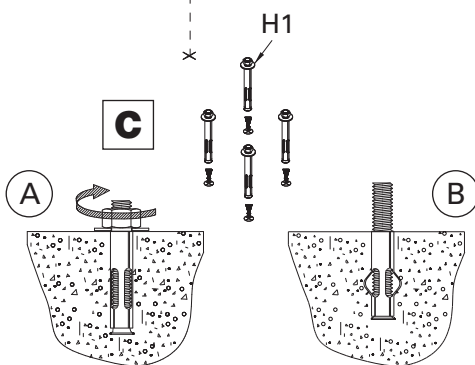
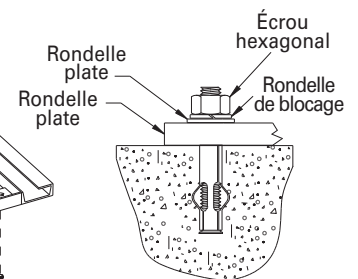

Insérez et fixez les ancrages dans les trous, tels que montrés.

ÉTAPE 1

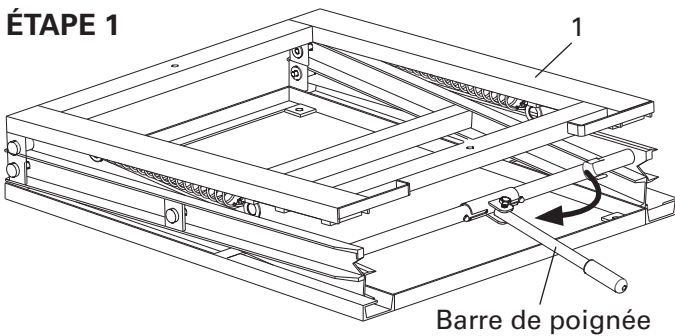

Détail A

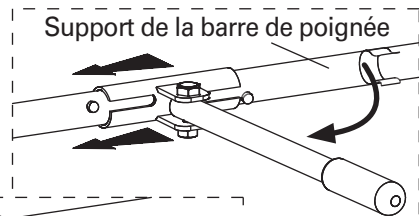

Détail B

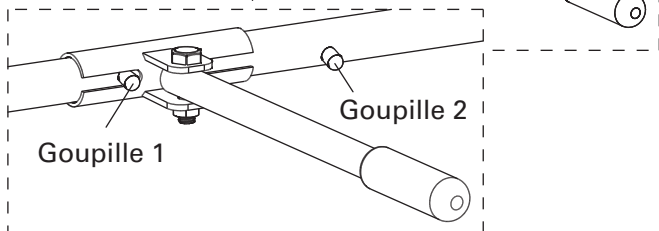

Pour soulever le support à partir du niveau d'entreposage, jusqu'au niveau d'opération, faites basculer la barre de poignée de 90° vers la gauche (voir le détail A) puis faites-la glisser vers la gauche de la goupille 1, jusqu'à l'arrêt (Voir les détails A et B).

ÉTAPE 2

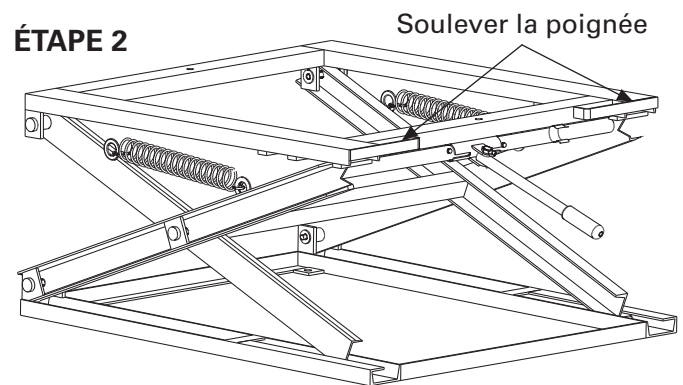

Détail C

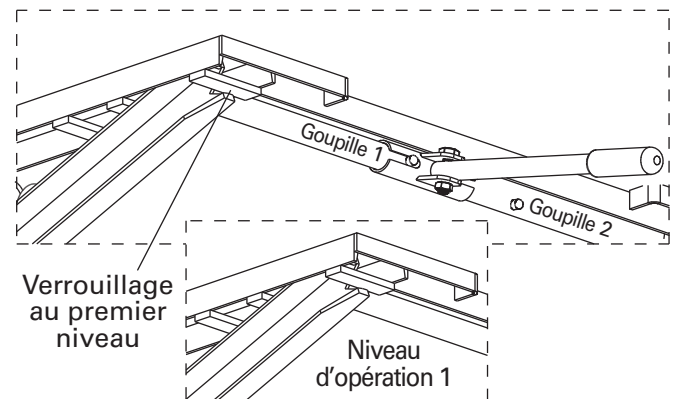

Attrapez une poignée de levage et la barre de poignée et soulevez le support jusqu'à ce qu'il se verrouille au premier niveau d'opération (Voir le détail C).

IMPORTANT – Assurez-vous que l'unité est verrouillée en position avant de procéder à une prochaine étape.

Support à Palette Ajustable

ÉTAPE 3

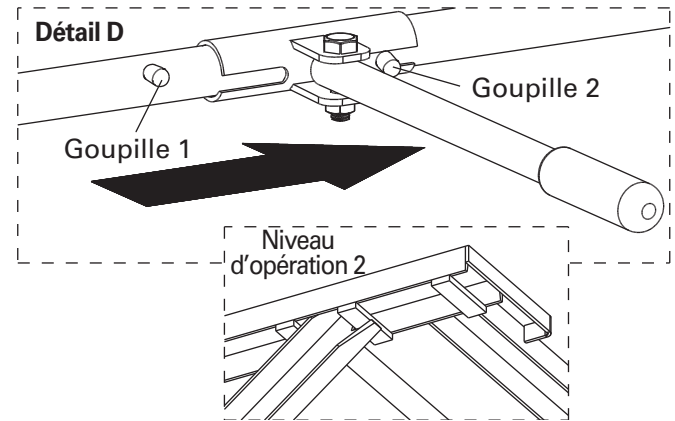
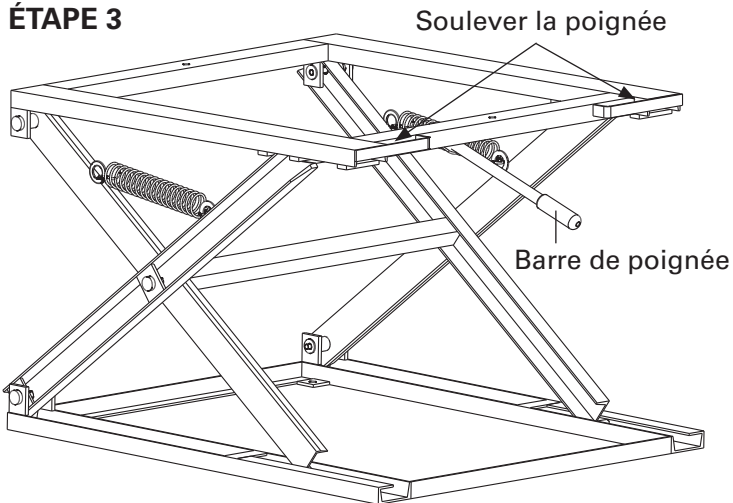

⚠ AVERTISSEMENT ⚠

N'ajustez pas la hauteur lorsque le support à palette est chargé.

Pour soulever le support du premier niveau d'opération au second niveau d'opération, glissez la barre de poignée vers la droite à la goupille 2 jusqu'à l'arrêt (voir le détail D). Attrapez une

poignée de levage et la barre de poignée et soulevez le support jusqu'à ce qu'il se verrouille au second niveau d'opération. (Voir le niveau d'opération 2 ci-dessus).

IMPORTANT – Assurez-vous que l'unité est verrouillée en position avant de procéder à une prochaine étape.

ÉTAPE 4

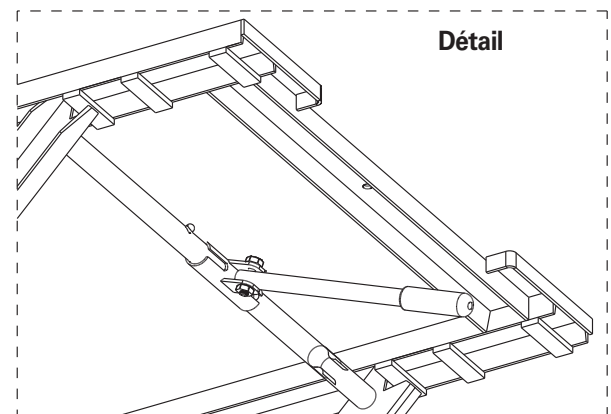
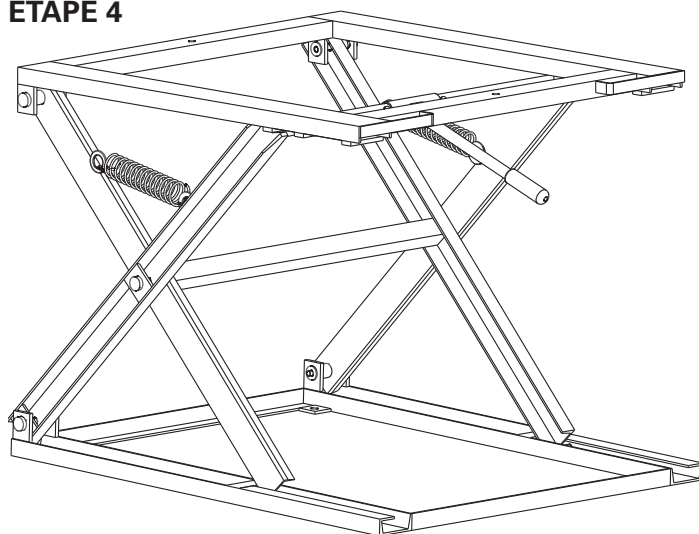

Pour le niveau d'opération final, attrapez une poignée de levage et la barre de poignée et soulevez le support jusqu'à ce qu'il se verrouille au troisième niveau d'opération. (Voir le niveau d'opération 3).

⚠ AVERTISSEMENT ⚠

N'ajustez pas la hauteur lorsque le support à palette est chargé.



ABAISSEZ LE SUPPORT

Pour abaisser le support au second niveau d'opération, assurez-vous que la barre de poignée est à la goupille 2. Attrapez la poignée de levage et soulevez légèrement la plateforme pour la déverrouiller de sa position. Attrapez la barre de poignée et abaissez le support au second niveau d'opération. Pour abaisser le support au premier niveau d'opération, assurez-vous que la barre de poignée est à la goupille 2. Attrapez la poignée de levage

et soulevez légèrement la plateforme pour la déverrouiller de sa position. Attrapez la barre de poignée et abaissez le support au premier niveau d'opération. Pour abaisser le support au niveau d'entreposage, assurez-vous que la barre de poignée est à la goupille 1. Attrapez la poignée de levage et soulevez légèrement la plateforme pour la déverrouiller de sa position. Attrapez la barre de poignée et abaissez le support au niveau d'entreposage.

Assembly Instructions	Instrucciones de Ensamblaje	Directives d'assemblage
Customer Service US: 1-800-645-2986	Servicio de atención al Cliente México: 01.800.681.6940	Service à la clientèle Canada: 888-645-2986

ENSEMBLE D'ANNEAU OPTIONNEL

MODÈLES 330012/330013

CONTENU		
Réf.	Qté	Description
1	1	Plaque tournante
2	1	Anneau pivotant
H1	2	Boulon hexagonal M10 x 1,5 x 25mm Long
H2	2	Rondelle plate
H3	2	Écrou hexagonal deblocage M10 x 1,5

Remarque : Modèle 330014 monté
directement au sol

